



Užitkové  
vozy

# Crafter





# Společně jsme silnější.

Před více než 60 lety jsme modelem Transporter položili základ zcela nové třídy vozů – třídy lehkých užitkových vozidel. Od té doby mnohé inovativní změny přispěly k usnadnění práce. Ať už jde o práci ve spedičních firmách, na staveništích nebo v dílnách. Dnes vám nabízíme řešení šitá na míru, v nichž nic nechybí, protože pro každý účel je tu vhodný užitkový vůz značky Volkswagen. Zde vám představujeme spolehlivého partnera – vozidlo, které je stejně jako všechny ostatní užitkové vozy Volkswagen naprosto spolehlivé, mnohostranné a zároveň hospodárné: **Crafter**.



## 04 Crafter a jeho koncepce



## 06 Interiér



## 10 Motory Koncepce bezpečnosti



## 16 Modely

- 20 Skříňový vůz
- 24 Kombi
- 30 Valník
- 32 Podvozek



## 36 Výbava

- 38 Příplatková a speciální výbava
- 50 Vytápění, větrání a klimatizace
- 52 Technické údaje
- 72 Laky a potahové látky
- 75 CarePort

**Úspěch není možný bez kvality.**



**Crafter přináší kvalitu, na kterou se můžete vždy spolehnout.** Je sériově vybaven mnoha praktickými detaily, které vám usnadní všední pracovní den. A více než 600 možností výbavy na přání z něj dělá partnera vhodného pro každý účel. Náklady přitom zůstávají stále nízké – jeho výkonné motory TDI\* jsou totiž nekompromisně úsporné. Dlouhé intervaly údržby výrazně snižují provozní náklady, jeho vysoká spolehlivost zabraňuje drahým výpadkům. Svým kvalitním zpracováním a pro Volkswagen typickou dlouhou životností vám nakonec zajistí vysokou hodnotu při prodeji ojetého vozu. Zkrátka:  
**Crafter se vám vyplatí od prvního do posledního dne.**

\* Informace o spotřebě paliva a emisích CO<sub>2</sub> najdete na stranách 52–54.



**Posad'te se – a to královsky:  
mimořádně prostorná kabina.**





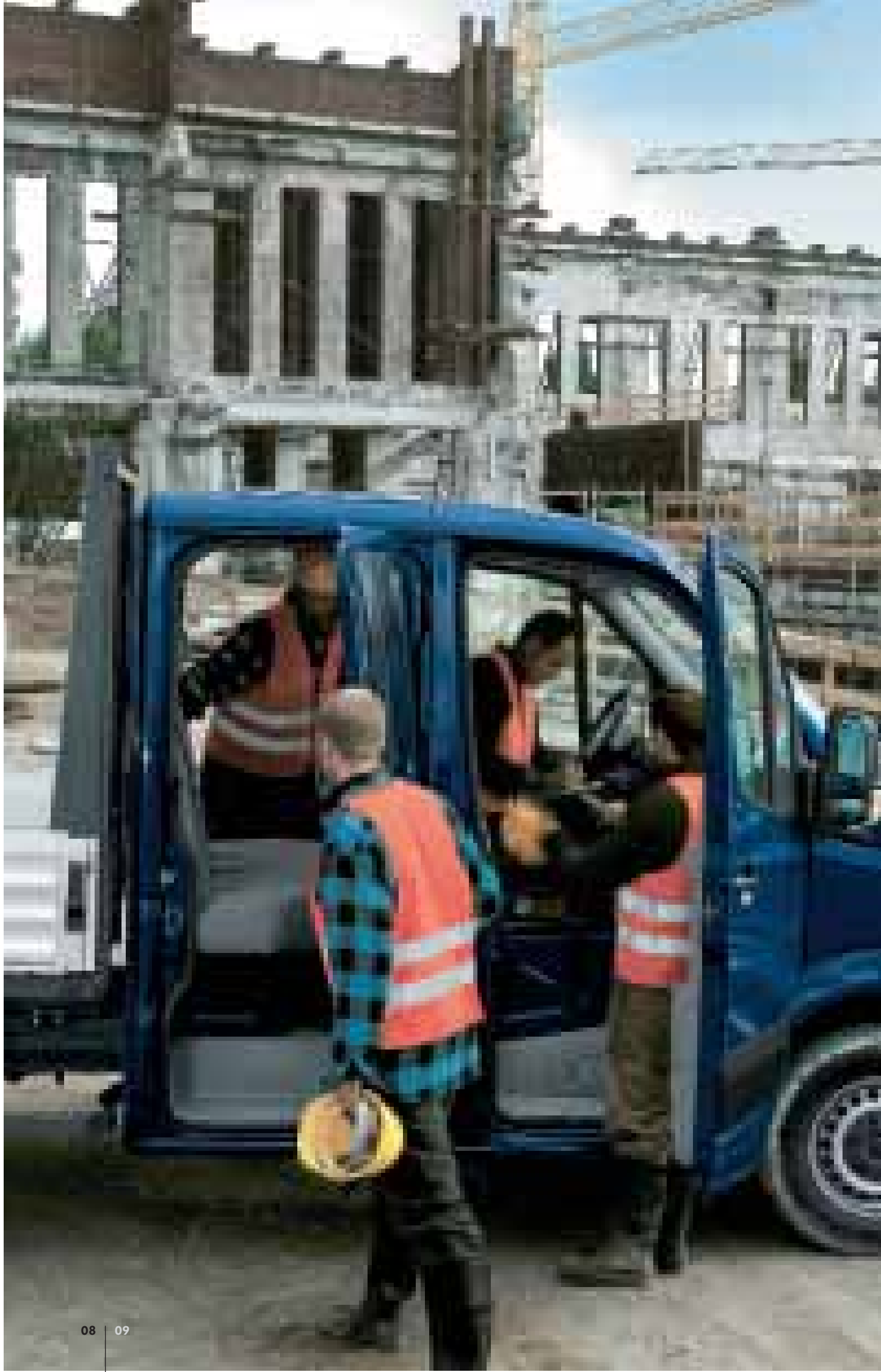

## Místo, kde je vše po ruce – vaše pracoviště ve voze Crafter.

**Najdete tady vše – především však dostatek místa:** místo pro své doklady, místo pro náradí, místo pro lahve s nápoji a samozřejmě také místo pro sebe. Díky konstrukčnímu řešení orientovanému na potřeby řidiče poskytuje ergonomické pracoviště řidiče optimální obslužnost a zajistí osobám jakékoli výšky uvolněnou a pohodlnou jízdu.

- Promyšlená, praktická koncepce odkládacích prostor s přihrádkou na dokumenty A4 ve středovém panelu
- Až čtyři normované šachty pro různé elektrické přístroje (tři ve středním panelu, další nad ovládací jednotkou ve stropě kabiny)
- Sériová odkládací přihrádka nad čelním sklem a tři držáky nápojů
- Kapsa na 1,5litrové lahve v obložení předních dveří

**Pracoviště, které vyhovuje každému.** Velmi bohatá nabídka prostoru v kabině poskytuje maximální komfort, který oceníte především při dlouhých cestách. Sedadlo řidiče s možností nastavení výšky a sklonu umožňuje najít optimální pozici sezení pro osobu jakékoli výšky – **to je prospěšné nejen pro zdraví, ale pomáhá také udržet pozornost řidiče, což je důležité i z hlediska bezpečnosti.** Crafter tedy šetří peníze, čas i nervy.

- Sedadlo řidiče s možností nastavení výšky a sklonu pro optimální pozici sezení při všech tělesných výškách
- Poloha volantu podobná poloze volantu v osobním automobilu, na přání výškově a podélně nastavitelná
- Řazení ve formě joysticku s jednoduchým ovládním, v případě potřeby umožňuje snadný průchod do zadní části vozu
- Sériové elektrické ovládní oken a centrální zamykání s dálkovým ovládním
- Výrazně snížená hlučnost v interiéru zásluhou velmi tichého motoru

**01 Prostorná přihrádka ve stropě**

**02 Stropní ovládací jednotka s velkými čtecími lampičkami, přihrádkou na brýle a normovanou šachtou**

**03 Praktický klip na poznámkové lístky**



# Vynikající výkony při nízké spotřebě: výkonné pětiválce TDI.\*





\* Informace o spotřebě paliva a emisích CO<sub>2</sub> najdete na stranách 52–54.



## Vysoký výkon i ve stoupání. S výkonnými motory a inovativní technologíí AdBlue.

**Vysoký výkon i ve stoupání.** Crafter vám pomůže na cestě vzhůru. Především po ekonomické stránce. Jeho pětiválce TDI\* nejsou totiž jen velmi výkonné, ale také úsporné na každém kilometru. Na jedné straně se vyznačují důsledně nízkými hodnotami spotřeby paliva, zároveň vás však přesvědčí i svou spolehlivostí, tak typickou pro Volkswagen. Tyto motory ale šetří ještě něco: váš sluch. Mají totiž velmi tichý chod. Crafter nabízí motory se čtyřmi výkonovými třídami 65 kW (220 Nm), 80 kW (280 Nm), 100 kW (280 Nm) a 120 kW (350 Nm), abyste si mohli vybrat přesně ten pohon, který na svých cestách potřebujete. To vše při optimálním výkonu v širokém rozsahu otáček.

- Velkoobjemové 5válcové motory s tichým chodem
- Sériově s filtrem pevných částic (DPF)
- Sériově s 6stupňovou manuální převodovkou
- Na přání s poloautomatickou převodovkou Shiftmatic pro motory 80 kW a 100 kW
- Úsporné zařízení: systém Start-Stop

**Ještě hospodárněji a ohleduplněji k životnímu prostředí budete jezdit s novou technologií AdBlue\*.** Tato inovace ve spojení s katalyzátorem SCR a prodlouženými převody výrazně snižuje spotřebu paliva a hodnoty emisí CO<sub>2</sub>. Díky tomu Crafter s technologií AdBlue již dnes splňuje náročnou evropskou emisní normu EEV (Enhanced Environmentally friendly Vehicle), a překonává dokonce i přísnou normu EURO 5. AdBlue je jednou z mnoha technologií BlueMotion značky Volkswagen, které byly vyvinuty s cílem trvalého snižování spotřeby pohonných hmot a emisí škodlivin.

01 Kontrolka systému Start-Stop

02 Úsporné a ekologické – technologie BlueMotion



\* Informace o spotřebách paliva a emisích CO<sub>2</sub> najdete na stranách 52–54.  
AdBlue® je registrovaná značka Spolku automobilového průmyslu (VDA).



## Bezpečně na cestách: adaptivní ESP, ABS, ASR a EDS.

**Aby se vám nic nestalo:** Crafter je vybaven moderní bezpečnostní výbavou. Sériově dodávané adaptivní bezpečnostní systémy ESP, ABS, ASR a EDS se starají o to, abyste se vy i váš náklad dostali bezpečně do cíle své cesty. Crafter zvládne každou situaci, nezáleží mu na počasí, ani na stavu silnice. Adaptivní elektronický stabilizační systém (ESP) nejnovější generace se individuálně přizpůsobí stavu nákladu a provede vás zatáčkou, ať už je vůz plně naložen, nebo jede prázdný.

- Sériově s adaptivními systémy ESP, ABS, ASR a EDS
- Převodovka Shiftmatic sériově s asistentem pro rozjezd do kopce HillHolder (na přání lze dodat i k převodovce s manuálním řazením)
- Na přání výstražný signál pro couvání, který zazní vždy při zařazení zpětného chodu
- Na přání dešťový senzor a automatické přepínání potkávacích světel
- Na přání kontrola vzdálenosti při parkování vpředu i vzadu
- Na přání ukazatel poklesu tlaku vzduchu v pneumatikách

**Aby se nic nestalo, když už se něco stane:** Crafter vám poskytuje dobrou ochranu za každých okolností. Sériově dodávaný airbag pro řidiče můžete na přání doplnit také o pět dalších airbagů (airbag pro spolujezdce, boční a hlavové airbagy). Crafter má kromě toho velmi robustní a tuhou karoserii. Jeho podvozek s 16palcovými koly poskytuje dobré držení při průjezdu zatáčkami. Díky ESP se stabilizátorem jízdní soupravy pojedete bezpečně i s připojeným přívěsem. Zkrátka a dobře: Crafter hned tak něco nevyvede z rovnováhy.

- Optimalizované brzdné chování s jakýmkoliv nákladem díky podvozku s 16palcovými koly a zvětšenými brzdami oproti předchozímu modelu
- Stabilita v zatáčkách díky širšímu rozchodu kol a optimalizovanému podvozku
- Boční ochranná lišta podél celého vozu
- Optimalizovaná tuhost karoserie v přední části pro vyšší bezpečnost
- Sériově airbag řidiče, na přání pět dalších airbagů (airbag spolujezdce, boční a hlavové airbagy)

**01 Poloautomatická převodovka Shiftmatic (SMC)**



















**02 Sériově s elektronickým stabilizačním systémem (ESP)**

































**378 modelů v nabídce, jeden cíl:  
pracovat efektivněji než předtím.**



# Crafter – přehled variant.

Celková přípustná hmotnost	Rozvor (mm)	Osobní		Nákladní	
		Kombi se základní střechou	Kombi s vysokou střechou	Skříňový vůz se základní střechou	Skříňový vůz s vysokou střechou
Osobní verze 3,19 t/užitkové verze 3,0 t	3250				
	3665				
3,5 t	3250				
	3665				
	4325				
	4325 s převisem				
5,0 t	3665				
	4325				
	4325 s převisem				

Skříňový vůz se supervysokou střechou	Podvozek s jednoduchou kabinou	Podvozek s dvojkabinou	Valník s jednoduchou kabinou	Valník s dvojkabinou
				
				
				
				
				
				
				
				
				



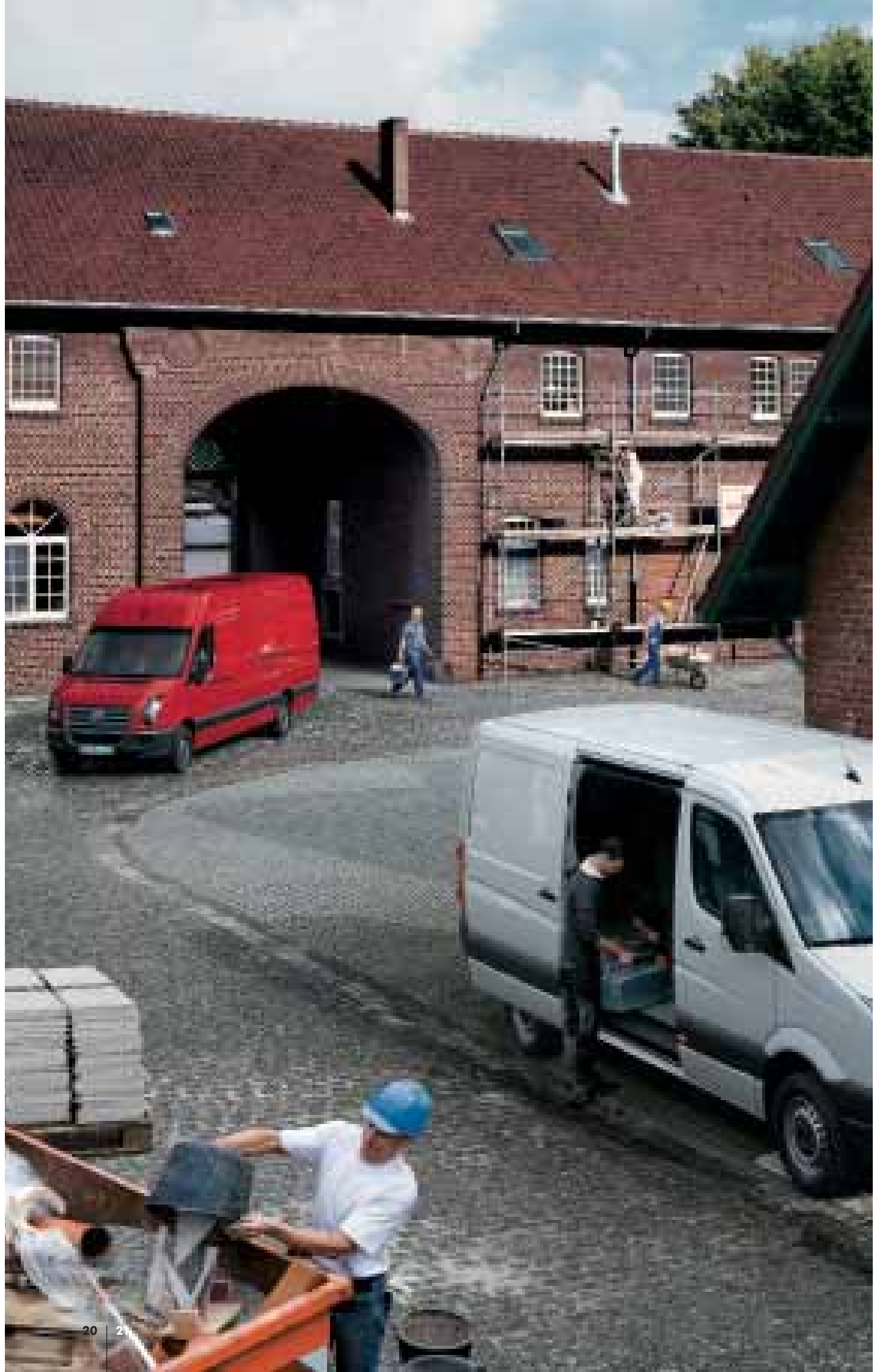

## Dokonalý partner pro velké cíle: skříňový Crafter

**Crafter se hodí pro vše.** Čtyři různé délky a tři různé výšky nákladového prostoru, tři různé rozvory a tři hmotnostní třídy umožňují jen pro skříňovou verzi volit z 25 různých modelů s osmi různými objemy nákladového prostoru. Mezi nimi se určitě najde vhodné řešení pro jakoukoli situaci.

- Tři různé hmotnostní třídy: 3/3,5/5 tun max. povolená hmotnost
- Tři různé rozvory: 3250/3665/4325 mm
- Základní střecha, vysoká střecha a navíc také super vysoká střecha nabízejí následující výšky nákladového prostoru: 1650/1940/2140 mm
- Čtyři různé délky nákladového prostoru: 2600/3265/4300/4700 mm
- Osm různých objemů nákladového prostoru: 7,5/9/11/11,5/14/15/15,5/17 m<sup>3</sup>

**Obzvláště praktické:** velmi široké posuvné dveře. Díky jejich šířce 1,30 m, která umožňuje pohodlné naložení jedné europalety, je Crafter ideálním vozem například pro řemeslníky nebo dopravce. Z mnoha dalších malých či větších inovací, které usnadňují a zjednodušují nakládku a vykládku, jmenujme třeba mimořádnou výšku nákladového prostoru až 2,14 m nebo zadní křídlové dveře s možným úhlem otevření až 260°.

- Velmi široké posuvné dveře (1300 mm vnitřní šířka) pro střední a dlouhý rozvor (s vysokozdvížným vozíkem lze pohodlně naložit jednu europaletu napříč)
- Na přání druhé posuvné dveře na levé straně
- Zadní křídlové dveře na přání s úhlem otevření 260° (s možností aretace)
- Posuvné dveře samostatně uzamykatelné dálkovým ovládním centrálního zamykání
- Pohodlné manévrování v nákladovém prostoru díky jeho maximální výšce 2,14 m (super vysoká střecha)





## Velkolepý: skříňový vůz s nákladovým prostorem až 17 m<sup>3</sup>.

**Až pět europalet uložených za sebou pojme největší Crafter.**

Dokonce i u velkých vestaveb zbude ještě dostatek místa. Zvláštní předností jsou pneumatiky Supersingle, které nejen šetří prostor, ale také pohonné hmoty, protože mají malý valivý odpor. Dalším požadavkem je bezpečné uložení nákladu. Udělali jsme vše pro to, abyste si na cestách nemuseli s nákladem dělat starosti. Náš promyšlený bezpečnostní systém nastavil ve své třídě nová měřítka. Nezáleží na tom, zda projíždíte ostrými zatáčkami nebo musíte prudce brzdit – ve voze Crafter je vše zajištěno.

- Sériově až dvanáct nastavitelných úchytných ok v podlaze a dvě další na středních sloupcích
- Dřevěná podlaha s pryžovým povrchem k dostání na přání (pro Kombi sériově)
- Vysoká tuhost karoserie, díky níž nedochází k posunování či deformaci vnitřních vestaveb
- Na přání pneumatiky Supersingle (do max. příp. hmotnosti 4,6 t) pro více místa v nákladovém prostoru a nižší spotřebu paliva díky nižšímu valivému odporu
- Čtyři různé varianty dělicích příček (uzavřená dělicí přepážka bez okna, sériově pro skříňový vůz; na přání s pevným oknem, s posuvným oknem nebo s posuvnými dveřmi)
- Na přání úchytné vodící lišty na bocích nad a pod okny a v podlaze

01 Na obrázku je Crafter skříňový vůz s vysokou stěchou a dlouhým rozvorem





## Komfort až pro devět osob: Crafter Kombi.

**Dostatek místa pro hosty i zavazadla.** Crafter Kombi nabízí místo pro vás a až osm cestujících. Za poslední řadou sedadel zůstane ještě dostatečný prostor pro zavazadla. Vzhledem ke třem různým rozvorům a dvěma rozdílným výškám můžete vybírat ze sedmi různých variant velikostí. Jedno však mají všechny vozy Crafter společné: **nejvyšší míru bezpečnosti, jízdního pohodlí a komfortu.**

- Pohodlné nastupování a vystupování díky velmi širokým posuvným dveřím (ne pro krátký rozvor)
- Na přání elektricky výklopná boční okna vzadu, s ovládáním z místa řidiče (jen pro střední rozvor)
- Mnoho místa pro nohy v interiéru vozu
- Vysoká účelnost a individuální možnosti výbavy, např. elektricky posuvné/výklopné střešní okno nad první řadou sedadel, výdechy topení v dolní části prostoru pro cestující (pro vyhřívání a možnost klimatizace prostoru pro cestující), držáky nápojů na lavicích sedadel
- Sériově: elektrické přitápění pro rychlé a efektivní vyhřátí vozu při studeném startu a zároveň rychlejší odmrazování čelního skla
- Na přání: přídatná topení a klimatizace pro řidiče a prostor pro cestující
- Kvalitně zpracované čalounění a moderní design pro uvolněné a pohodlné cestování
- Tříbodové bezpečnostní pásy a čtyřpolohové opěrky hlavy na všech sedadlech
- Na přání: zatmavená skla oken v prostoru pro cestující (prosklení Privacy)





# Rozvory a varianty sedadel.

## Krátký rozvor

2 sedadla



3 sedadla



4 sedadla



5 sedadel



6 sedadel



## Střední rozvor

2 sedadla



3 sedadla



4 sedadla



5 sedadel



6 sedadel



## Dlouhý rozvor

2 sedadla



3 sedadla



4 sedadla

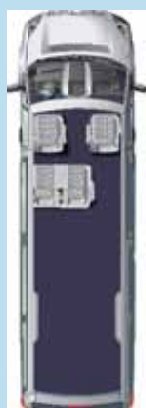

5 sedadel



6 sedadel



### Krátký rozvor

7 sedadel



8 sedadel



9 sedadel



### Střední rozvor

7 sedadel



8 sedadel



9 sedadel



### Dlouhý rozvor

7 sedadel



8 sedadel



9 sedadel



## Můžete přece vyhovět každému.

Jednomu je teplo, druhému zima – cestující mívají různé požadavky. Crafter Kombi Vám nabízí řešení. Jedenáct různých systémů vytápění, chlazení a klimatizace zajistí, aby byl každý spokojen. O míře spokojenosti cestujících budete rozhodovat Vy. Volkswagen Crafter Kombi Vám nabízí podle typu rozvoru verzi se čtyřmi, pěti, šesti, sedmi, osmi nebo devíti sedadly. Přesný přehled o tom, jaký model je vhodný pro konkrétní požadavky, najdete na následující straně s přehledem. Všechny systémy topení a klimatizace najdete na stranách 50–51.

- 01 Výdechy ventilace ve stropě
- 02 Klimatizace Climatic
- 03 Klimatizační jednotka na střeše.





## Konstruován pro tvrdou práci: Crafter valník.

**Robustní Crafter valník s jednoduchou kabinou nebo dvojkabinou** by neměl chybět nikde tam, kde se tvrdě pracuje. Praktické odkládací přihrádky v kabině nabízejí místo pro uložení ochranných přileb, nářadí, krabic s potravinami, lahví s nápoji a mnoha jiných věcí. Také ložná plocha toho hodně pojme – můžete na ní přepravit až 2749 kg užitečného zatížení. Je dobré vědět, že Crafter valník s dvojkabinou uveze až sedm osob, protože pro skládání takového nákladu je třeba mnoha rukou.

- Různé velikosti, resp. délky valníků: jednoduchá kabina: 2850/3400/3600/4300 mm (vnitřní délka); prodloužená kabina: 2700/3400/3600 mm (vnitřní délka)
- Tři různé rozvory (3250/3665/4325 mm)
- Tři různé hmotnostní třídy (3,0/3,5/5,0 t)
- Všechna sedadla s tříbodovými bezpečnostními pásy a opěrkami hlavy
- Na přání s elektrickým přitápěním pro rychlé a efektivní vytápění při studeném startu a pro lepší odmrazování čelního skla
- Pohodlné nastupování do dvojkabiny díky čtyřem dveřím
- Zadní dveře prodloužené kabiny s vyklápěcím oknem
- Sériově šest míst k sezení ve dvojkabině
- Prodloužená kabina na přání s dvojsedadlem pro spolujezdce, a tím místo až pro sedm přepravovaných osob
- Pod lavicí sedadel druhé řady praktický úložný prostor pro cenné předměty (nářadí atd.)







## Dokonalý základ pro přestavby a nástavby: Crafter podvozek.

**Na něm lze stavět.** Díky mnoha různým hmotnostním třídám a délkám nabízí Crafter podvozek mnoho možností, jak jej přizpůsobit vašim individuálním potřebám. Definované rozhraní pro elektroniku vozidla přitom nabízí inteligentní spojení základního vozidla s jeho nástavbou. Rozhraní je dodáváno na přání a výrobce nástavby jej může individuálně nakonfigurovat pro ovládání doplňkových funkcí.

- Tři různé rozvory jak pro jednoduchou kabinu, tak pro dvojkabinu
- Na přání druhý generátor (140 A) a kompresor chladicího média – pro motor 100 kW\* s manuální převodovkou lze objednat přímo z výroby
- Elektronické rozhraní pro externí užívání zajišťuje automatickou komunikaci mezi jednotlivými funkcemi (např. řízení otáček motoru pomocných agregátů)
- Na přání motor pomocných agregátů s maximálním trvalým výkonem 28 kW při 2500 ot./min. a s maximálním točivým momentem 140 Nm při 1000 až 1200 ot./min.
- Podvozek lze dodat i bez kabiny pro integrální koncepty



\* Informace o spotřebách paliva a emisích CO<sub>2</sub> najdete na stranách 52–54.

# Profesionál ve všech oblastech. Některé z nich zde vidíte.



**Můžete mít i zcela speciální představu – Váš prodejce užitkových vozů Volkswagen Vám nabídne**

**konkrétní odpověď!\*** Crafter je naprosto variabilní a kompatibilní s množstvím různých nástaveb nabízených nejrůznějšími výrobci. Ať již máte v plánu cokoli, Váš prodejce automobilů Volkswagen Vám z těchto nabídek vybere řešení, které bude Vaším představám šité na míru. Crafter je přitom dokonalým profesionálem i tam, kde je třeba zvláštních schopností. Abyste si mohli udělat představu o možnostech, které se nabízejí, nabízíme Vám zde příklady řešení některých nástaveb. Samozřejmě je to však pouze malá ukázka toho, jaké speciální nástavby můžete pro Crafter podle svým potřeb získat.

\* Vyobrazené nástavby jsou pouze ilustrativní a lze je považovat jen jako doporučení.



## Vybaven pro všechno: details výbavy pro Crafter.





## Vnější výbava.



### 16- a 17palcová kola z lehké slitiny

Na přání jsou k dispozici dva typy kol z lehké slitiny: 16palcová kola z lehké slitiny 6,5 x 16 s pneumatikami 235/65 R16 C, 17palcová kola z lehké slitiny 6,5 x 17 s pneumatikami 235/60 R17 C.



### Mlhové světlomety

Mlhové světlomety jsou integrovány v předním nárazníku.



### Schránka na nářadí velká

Dodává se pro všechny rozvory a pro jednoduchou kabinu i dvojkabinu. Je samostatně uzamykatelná. Na výběr jsou boxy ve dvou velikostech: 90 l a 150 l. Na přání lze lakovat víko. Maximální nosnost: 40 kg.



### Plachta a plachtová nástavba

Plachtová nástavba s nástavci na postranice a kvalitní plachta se dodávají v různých výškách a barvách.\* Můžete si zvolit, zda budou díly volně dodány s vozidlem, nebo zda budou dodány již namontované.

\* Výška měřená od podlahy valníku: 1400 mm, 1600 mm, 1800 mm, 2000 mm, 2200 mm.



# Vnitřní výbava.

## Dvojsedadlo spolujezdce s odkládací plochou

Je-li kabina vybavena dvojsedadlem pro spolujezdce, je v opěradle na vnitřní straně dvojsedadla výklopná odkládací plocha s integrovanými držáky nápojů a držákem na tužku.



- 
- 
- 
- 

## Dělicí přepážka s oknem

Plná dělicí přepážka může být na přání vybavena pevným či posuvným oknem. Pro verzi s vysokou střechou lze objednat stropní odkládací přihrádku, která je umístěna nad kabinou a je přístupná z nákladového prostoru. Pro supervysokou střechu se tato přihrádka dodává sériově.



- 

## Dělicí přepážka

Dělicí přepážka s posuvnými dveřmi a s volitelným sklopným sedadlem. Pro snadný přístup z kabiny do nákladového prostoru je k dispozici dřevěná dělicí přepážka s hliníkovými posuvnými dveřmi. Jako sedadlo spolujezdce lze objednat praktické sklopné sedadlo, které je připevněno k dělicí přepážce.



- 

## Dělicí přepážka za prostorem pro cestující

Stabilní dělicí přepážka mezi C-sloupky odděluje nákladový prostor od první řady sedadel prostoru pro cestující. Přepážka je tvořena hliníkovými vzpěrami a 18mm silnými dřevěnými deskami a poskytuje bezpečnou ochranu pro cestující.



- 

■ Sériová výbava    Výbava za příplatek    Speciální výbava\*

\* Informace ke speciální výbavě najdete na straně 55.



Skříňový vůz



Kombi



Valník jednoduchá kabina



Valník dvojkabina

## Vnitřní výbava.



### Sedadla v prostoru pro cestující v Kombi

Prostor pro cestující v Kombi nabízí pohodlná místa k sezení až pro sedm osob. Všechna sedadla jsou vybavena 3bodovými bezpečnostními pásy a 4polohovými opěrkami hlavy.



### Úchytné vodící lišty v podlaze, na stěnách a na stropním rámu

Úchytné vodící lišty v podlaze nákladového prostoru jsou přišroubovány ke karoserii, dodávají se pouze ve spojení s dřevěnou podlahou. Další úchytné vodící lišty jsou umístěny na boční stěně na podokenním pásu a pod stropním rámem.



### Boční obložení Komfort

Pro boční obložení kabiny a prostoru pro cestující lze volit různé materiály a různé možnosti jejich kombinací. Na obrázku je obložení Komfort s popelníkem, látkovým středem a obložením oken.



### Obložení nákladového prostoru

Nákladový prostor může být na přání do poloviční nebo do plné výšky doplněn obložením v různých materiálech.



### Dřevěná podlaha v nákladovém prostoru

Dřevěná podlaha, v níž jsou zapuštěna úchytná oka, se pro nákladový prostor dodává na přání. Dodatečně může být prostor vybaven úchytnými vodícími lištami.



# Bezpečnostní výbava.

## Světelný a dešťový senzor s cyklovačem stěračů

Dešťový senzor je umístěn na čelním skle v oblasti zpětného zrcátka. Podle intenzity srážek automaticky reguluje frekvenci stírání a rovněž automatické zapnutí tlumených světel.

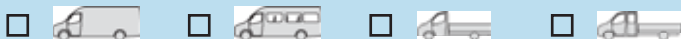

## Nouzový brzdový signál

Při nouzovém brzdění v rychlosti vyšší než 50 km/h začínají brzdová světla blikat. Po zastavení vozidla se aktivuje varovná funkce směrových světel. Pokračujete-li dále v jízdě, varovná světla se od rychlosti nad 10 km/h automaticky vypnou.

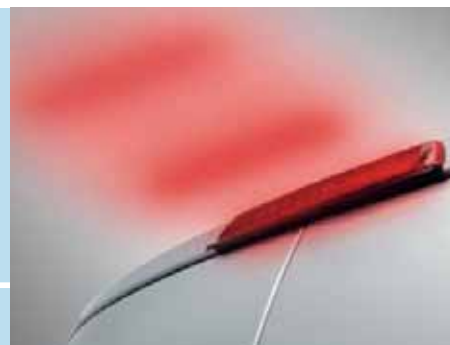

## Systém Start-Stop

Spínačem MSS aktivujete zařízení systém Start-Stop, které automaticky vypne a poté zase zapne motor. Tuto funkci oceníte zejména při dlouhém stání v kolonách, navíc přispívá i k úspoře paliva a snížení emisí.

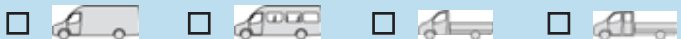

## Záchytná síť na zavazadla

Tato upínací síť slouží k optimální ochraně přepravovaného nákladu a umožňuje jeho rychlé naložení a vyložení. Síť se pomocí systému upínačů snadno napne v zavazadlovém prostoru.



**Sériová výbava**  **Výbava za příplatek**  **Speciální výbava\***

\* Informace ke speciální výbavě najdete na straně 55.



Skříňový vůz



Kombi



Valník jednoduchá kabina



Valník dvojkabina

## Funkční výbava.



### Rádio RCD 4001

Rádio s tunerem RDS a CD přehrávačem má klávesnici s 12 tlačítky pro obsluhu telefonu, kombinovaný ukazatel a možnost připojení telefonu a CD měniče.



### Navigační systém RNS 4001

Systém s černobílým displejem a navigací pomocí šipek zahrnuje zesilovač RDS, CD přehrávač, klávesnici s 12 tlačítky pro obsluhu telefonu včetně funkce telefonního seznamu, kombinovaný ukazatel a možnost připojení telefonu a CD měniče.



### Navigační systém RNS 5001

Navigační systém s barevným displejem a zobrazením map nabízí dynamickou navigaci a jako datový podklad využívá navigační DVD pro Evropu. Další funkce systému RNS 5001 se shodují s navigačním systémem RNS 4001.



### Multifunkční volant

Pomocí multifunkčního volantu lze ovládat palubní počítač, rádio, telefon s funkcí hands free a navigační systém.



### Palubní počítač

Displej poskytuje mimo jiné informace o ujetých kilometrech, o době jízdy, vnější teplotě, čase nebo o průměrné spotřebě na 100 km. Palubní počítač se dodává pouze ve spojení s multifunkčním volantem.



### Tempomat (GRA)

Počínaje rychlostí asi 35 km/h lze každou nastavenou rychlost udržovat jako konstantní. Ovládání je umístěno na ovládací páčce pod volantem.



### Zpětná kamera

O větší bezpečnost při couvání a parkování se stará zpětná kamera umístěná uprostřed nad zadními křídlovými dveřmi. Obraz z kamery je přenášěn na barevný displej navigačního systému.



■ Sériová výbava  Výbava za příplatek  Speciální výbava\*

\* Informace ke speciální výbavě najdete na straně 55.



Skříňový vůz



Kombi



Valník jednoduchá kabina



Valník dvojkabina

## Funkční výbava.



### Digitální tachograf

Digitální tachograf pro dva řidiče se dodává pro Crafter určený pro podnikání, jehož celková hmotnost, popř. celková hmotnost jízdní soupravy překročí 3,5 t.



### Shiftmatic (SMC)

Poloautomatická převodovka Shiftmatic s manuálním řazením nabízí komfort automatické převodovky, představuje však podstatně výhodnější variantu s ohledem na spotřebu.



### Příprava pro mobilní telefon (s rozhraním Bluetooth)

Příprava pro mobilní telefon (včetně funkce hands free a s příjmem přes rozhraní Bluetooth) Vám umožňuje být telefonicky dosažitelný i za jízdy. Aktuální nabídku vhodných držáků pro různé typy mobilních telefonů najdete na internetových stránkách [www.volkswagen-zubehoer.de](http://www.volkswagen-zubehoer.de), případně se prosím informujte u svého prodejce automobilů Volkswagen.

Mobilní telefon není součástí nabídky.



### Klimatizace Climatic s ukazatelem vnější teploty

Klimatizace s manuálním ovládním se dodává pro všechny modely. Nastavit a regulovat lze teplotu a intenzitu proudění vzduchu v kabině řidiče. S klimatizací se dodává rovněž digitální ukazatel vnější teploty (lze objednat i zvlášť). Klimatizace do prostoru pro cestující se dodává na přání.



### Výklopné/posuvné střešní okno v kabině

Střešní okno se sluneční clonou v kabině řidiče se ovládá pomocí stropní jednotky (jen pro varianty se základní střechou). Pro Kombi je jako alternativa k dispozici elektricky posuvná střešní okna v prostoru pro cestující.



### Nezávislé topení s časovým spínačem

Nezávislé topení pracuje odděleně od topného a větracího systému vozidla. Ovládání se nachází ve střední části stropní odkládací přihrádky.



### Vyhřívání sedadel řidiče a spolujezdce

Sedáky a opěradla sedadel pro řidiče a spolujezdce mohou být při zapnutém zapalování vyhřívány. Přitom lze volit dva stupně vyhřívání, které se zobrazují pomocí kontrolky na ovládacím spínači.



### Elektronický alarm

Při neoprávněném vniknutí do vozu se automaticky aktivuje elektronický alarm.



■ Sériová výbava    Výbava za příplatek    Speciální výbava\*

\* Informace ke speciální výbavě najdete na straně 55.



Skříňový vůz



Kombi



Valník jednoduchá kabina



Valník dvojkabina

## Funkční výbava.



### Parkpilot

Ultrazvukové senzory v předním a zadním nárazníku a kontrolky ve vnějších zpětných zrcátkách a na palubní desce usnadňují parkování pomocí optických a akustických signálů.



### Ostřikovače světlometů

Ostřikovače světlometů pracují při zapnutých tlumených nebo dálkových světlech. Jsou spojeny s ostřikovači čelního skla, takže při každém setření okna jsou umyta také skla světlometů. Nádržka pro kapalinu do ostřikovačů má objem přibližně sedm litrů.



### Elektricky výklopná boční okna

Zadní boční okna v prostoru pro cestující vozu Crafter Kombi jsou elektricky výklopná až do vzdálenosti 40 mm (jen pro střední rozvor). Otevírání a zavírání se ovládá spínačem na horní straně obložení dveří řidiče.



### Závěsné zařízení

Závěsné zařízení umožňuje připojit přívěs s maximální povolenou hmotností 750 kg (nebrzděný), resp. 2000 kg (brzděný). Závěsné zařízení s koulí určené pro přívěsy o povolené hmotnosti až 3500 kg lze dodat na přání. Každé tažné zařízení se dodává ve spojení s ESP a stabilizátorem jízdní soupravy.



# Originální příslušenství Volkswagen.

## Adaptér Bluetooth

Adaptér umožňuje spojení mobilních telefonů s rozhraním Bluetooth\* s přípravou pro mobilní telefon. Adaptér se nasadí na držák přípravy pro mobilní telefon.

\* Závísí na software konkrétního mobilního telefonu Bluetooth.



## Clona Trucker

Clona z akrylového skla chrání před intenzivním slunečním zářením, snižuje možnost oslnění, a tím přispívá k vyšší bezpečnosti. Je schválena pro rychlosti do 130 km/h. Nedodává se pro podvozky s pozičními světly na střeše.

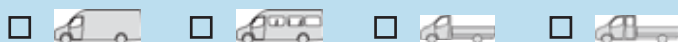

## Větrný štítek pro boční okna

Štítek zachycuje odstříkovanou vodu a snižuje aerodynamický hluk, navíc slouží jako příjemná clona před slunečními paprsky z boku.



## Základní střešní nosič

Uzamykatelná konstrukce je tvořena třemi nosiči a je vyrobena z hliníku a pozinkovaného ocelového plechu. Její maximální nosnost je 300 kg (základní střecha), resp. 150 kg (vysoká střecha). Jen ve spojení se střešními úchytnými vodicími lištami.



■ Sériová výbava    Výbava za příplatek    Speciální výbava\*

\* Informace ke speciální výbavě najdete na straně 55.



Skříňový vůz



Kombi



Valník jednoduchá kabina



Valník dvojkabina

# Originální příslušenství Volkswagen.



## **Střešní držák žebříku**

Ideální a flexibilní uchycení pro přepravu žebříků se snadno montuje. Dodává se jen ve spojení se základním střešním nosičem nebo střešním nosičem na zavazadla.



## **Sada úchytných profilů pro střešní nosič**

Umožňuje pohodlnou přepravu dlouhých předmětů na střeše. Profily jsou z pozinkované a tvarované páskové oceli a lze je jednoduše připevnit ke střešnímu nosiči.



## **Upínací tyče a úchytné vodící lišty**

Pro bezpečnou přepravu zboží se dodávají upínací tyče, které se napnou mezi úchytnými vodícími lištami (dodávanými zvlášť) ve stropním trámu a v podlaze. Následně je náklad stabilizován pomocí upínacích pásů. K dispozici jsou rovněž příčné upínací tyče pro pohodlnější přepravu a pro rozdělení nákladového prostoru.



### Teleskopický žebřík

Hliníkový dvojitý žebřík je lehký a robustní. Pokud jeho výška nestačí, lze jej uvolněním svorníku vyklopit na jednoduchý žebřík, s jehož pomocí dosáhnete například na nosič zavazadel na střeše. Po použití žebřík jednoduše složíte a zavěsíte na boční stěnu vozu, kde bude bezpečně uložen a nebude zabírat místo.



### Bezpečnostní montážní podlaha Soboflex®

Pro Crafter skříňový vůz 3,5 t je k dispozici lehká bezpečnostní montážní podlaha, kterou lze zabudovat i dodatečně. Její povrch je neklouzávý, mimořádně otěruvzdorný, absolutně vodotěsný a odolný proti oleji, benzinu a většině chemikálií. Navíc chrání nákladovou plochu a lze ji snadno čistit.



■ Sériová výbava   □ Výbava za příplatek   □ Speciální výbava\*

\* Informace ke speciální výbavě najdete na straně 55.



Skříňový vůz



Kombi



Valník jednoduchá kabina







Valník dvojkabina

# Vytápění, větrání a klimatizace.

Pro Crafter existuje celá řada systémů vytápění a klimatizace, které vycházejí vstříc nejrozličnějším požadavkům řidiče, cestujících i nákladu.

Klimatizace kabiny a prostoru pro cestující slouží k ochlazení a vysušení vzduchu uvnitř vozu. Nezávisle na vnější teplotě je uvnitř udržována stálá teplota. Integrovaný filtr zachycuje prach a pyl. Klimatizace lze kombinovat s dodatečným systémem vytápění.





V zásadě existují pro Crafter dva principy vytápění: vodní přídatná topení a horkovzdušná nezávislá topení. Vodní přídatné topení pracuje během jízdy a podporuje topný účinek motoru. Zvýšeným topným výkonem se tak vytvoří i ve velkém prostoru pro cestující příjemná atmosféra. Ve spojení s funkcí nezávislého topení lze prostor pro cestující předehřát již před jízdou.

Topení pro Crafter					
<b>Vodní přídatné topení (5 kW):</b>	Přídatné topení na naftový pohon k podpoře vytápění při běžícím motoru. Topný výkon motoru je podporován proto, aby bylo rychleji dosaženo vyšších teplot.	○	○	○	○
<b>Vodní přídatné topení (5 kW) s programovatelnou funkcí nezávislého vytápění stojícího vozidla:</b>	Vodní přídatné topení je popsáno výše. Navíc funkce nezávislého topení umožňuje až 60minutové předehřívání vozidla před začátkem jízdy. Programování se provádí pomocí kombinovaného přístroje, resp. na multifunkčním volantu.	○	○	○	○
<b>Vodní přídatné topení (5 kW) s programovatelnou funkcí nezávislého vytápění a s dálkovým ovládním:</b>	Vodní přídatné topení s programovatelnou funkcí nezávislého vytápění je popsáno výše. Navíc můžete nezávislé vytápění pohodlně ovládat z domu či kanceláře pomocí dálkového ovládním.	○	○	○	○
<b>Přídatné vodní topení (výkon 10 kW) s programovatelnou funkcí nezávislého vytápění</b>	Výkon přídatného vodního topení, jehož zdrojem energie je nafta, může být během několika sekund zvýšen až na 10 kW. Zajistí tak vyhřátí prostoru pro cestující i zavazadlového prostoru i při velmi nízkých venkovních teplotách. Pro jeho funkci je ideální, když je montováno v kombinaci se středovým vzduchovým kanálem na podlaze vozu a s druhým (přídatným) výměníkem tepla (viz obr. vpravo). Jedno ze dvou topných těles přídatného topení (výkon 5 kW) může využívat při vypnutém motoru. Maximální čas, po který může být při vypnutém motoru topení v činnosti je 60 minut. Vše lze naprogramovat prostřednictvím panelu na multifunkčním volantu.	○	○	–	–
<b>Horkovzdušné nezávislé topení s časovým spínačem a výdechy do zavazadlového prostoru a prostoru pro cestující. (výkon 3,5 kW pro skříňové vozy a vozy kombi, 2 kW pro vozy s dvojkabinou)</b>	Interiér vozu je vyhřátý velmi rychle díky cirkulujícímu vzduchu a přídatnému ventilátoru. Systém je určen zejména pro dlouho stojící automobily (vozidla na stavbě, hotelová vozidla pro kyvadlovou dopravu apod.). Výdechy topení jsou v skříňových vozech a vozech kombi umístěny v zavazadlovém prostoru, resp. prostoru pro cestující. U valníků s dvojkabinou vzduch proudí z prostoru pro nohy pod první řadou sedadel. Teplota a čas zapnutí mohou být naprogramovány prostřednictvím ovládním umístěném ve stropním panelu osvětlení kabiny. Nejdelší doba, kterou na něm lze nastavit je 120 minut.	○	○	–	○

● Série ○ Za příplatek – Nedodává se

Horkovzdušné nezávislé topení používá jako zdroj energie palivo a přímo vyhřívá vzduch proudící do nákladového prostoru či prostoru pro cestující. Elektrické horkovzdušné přitápění zajistí rychlé odmrazení čelního skla.

Pro stejnoměrné rozdělování ohřátého vzduchu v prostoru pro cestující jsou k dispozici dva vzduchové kanály: jeden výdech v prostoru pro nohy se stará o tepelnou pohodu první řady sedadel. Druhý výměník tepla zásobuje teplým vzduchem zadní část vozu.

Topení pro Crafter					
<b>Horkovzdušné nezávislé topení s časovým spínačem a výdechy v nákladovém prostoru/ prostoru cestujících a s vodním přídavným topením (5 kW):</b>	Vytápění vozidla při běžícím motoru je podporováno nezávislým topením a navíc ještě přídavným vodním topením. To vše zajišťuje komfortní vytápění interiéru během jízdy.	○	○	–	○
<b>Horkovzdušné nezávislé topení s časovým spínačem a výdechy v nákladovém prostoru/ prostoru cestujících a s přídavným vodním topením (5 kW) s programovatelnou funkcí nezávislého vytápění a s dálkovým ovládním:</b>	Kombinace horkovzdušného nezávislého a vodního přídavného topení s dálkovým ovládním je popsána výše.	○	○	–	–
<b>Druhý výměník topení s výdechy v nákladovém prostoru/ prostoru pro cestující:</b>	Ve spojení s výše popsány vodními přídavnými topeními slouží k optimálnímu rozdělení proudícího teplého vzduchu v nákladovém prostoru, resp. prostoru pro cestující.	○	●	○	○
<b>Elektrické horkovzdušné přídavné topení:</b>	Topení slouží k optimalizaci topného komfortu v přední části vozu, zejména u čelního skla. Zajišťuje rychlé vyhřátí při studeném startu a výrazně zlepšuje odmrazování čelního skla.	○	●	○	○

#### Větrání pro Crafter

<b>Výdechy pro první řadu sedadel v prostoru pro cestující:</b>	Podlahový vzdušný kanál mezi sedadlem řidiče a sedadlem spolujezdců s výdechy do prostoru pro cestující nabízí ideální komfort pro první řadu sedadel.	○	●	–	○
---	--	---	---	---	---

#### Klimatizace pro Crafter

<b>Klimatizace Climatic (poloautomatická) s prachovým a pylovým filtrem:</b>	U klimatizace Climatic lze manuálně nastavit jak teplotu, tak intenzitu proudění vzduchu. To zajišťuje optimální klimatizaci kabiny.	○	○	○	○
<b>Klimatizace Climatic (poloautomatická), druhý výměník na sířeše (pro prostor cestujících), prachový a pylový filtr:</b>	Klimatizace Climatic s dodatečnými výdechy pod stropem zajišťuje optimální proudění vzduchu a klimatizaci celého prostoru pro cestující.	○	○	–	–



Skříňový vůz



Kombi



Valník jednoduchá kabina



Valník dvojkabina

# Spotřeba paliva/emise CO<sub>2</sub> nákladních vozů.

S manuální převodovkou<sup>2)</sup>, spotřeba paliva (l/100km) a emise CO<sub>2</sub> (g/km) při kombinovaném provozu, objem nádrže cca 75 l

Motor/ Model	2,5l TDI (65 kW)	2,5l TDI (80 kW)	2,5l TDI (100 kW)	2,5l TDI (120 kW)
-----------------	---------------------	---------------------	----------------------	----------------------

## Crafter skříňový vůz

Stálý převod zadní nápravy	4,364:1 <sup>1)</sup>	4,727:1	3,923:1	4,182:1 <sup>1)</sup>	4,364:1	3,923:1	4,182:1 <sup>1)</sup>	4,364:1	3,692:1	3,923:1 <sup>1)</sup>	4,182:1
Město	12,6	13,7	11,5	12,0	12,5	11,5	12,2	13,0	11,6	12,3	12,7
Mimo město	8,4	8,8	8,1	8,2	8,4	8,2	8,4	8,6	8,3	8,4	8,6
Kombinova- ný provoz	9,9	10,6	9,4	9,6	9,9	9,4	9,8	10,2	9,5	9,8	10,1
Emise CO <sub>2</sub> – kombinace	261	279	247	252	261	247	258	269	249	258	265

## Crafter valník

Stálý převod zadní nápravy	4,727:1 <sup>1)</sup>	5,1:1	4,364:1 <sup>1)</sup>	4,727:1		4,364:1 <sup>1)</sup>	4,727:1		3,923:1 <sup>1)</sup>	4,182:1	
Město	13,7	15,2	12,5	13,3		13,0	13,6		12,3	12,7	
Mimo město	8,8	9,5	8,4	8,7		8,6	8,9		8,4	8,6	
Kombinova- ný provoz	10,6	11,6	9,9	10,4		10,2	10,6		9,8	10,1	
Emise CO <sub>2</sub> – kombinace	279	304	261	274		269	279		258	265	

1) Sériově stálý převod zadní nápravy. 2) Hodnoty pro Crafter 50 nejsou k dispozici.

Hodnoty spotřeby a emisí jsou získávány předepsaným způsobem měření (směrnice 80/1268/EHS v platném znění). Údaje se nevztahují na konkrétní vozidlo a nejsou součástí nabídky, ale slouží pouze pro účely srovnání jednotlivých typů vozidel.

Spotřeba paliva a emise CO<sub>2</sub> konkrétního vozidla závisí nejen na hospodárném využití paliva, ale jsou ovlivněny také způsobem jízdy a dalšími netechnickými faktory. CO<sub>2</sub> je plyn, který ve velké míře přispívá k oteplování Země.

Všeobecné informace najdete na straně 55.

S převodovkou Shiftmatic<sup>3</sup>, spotřeba paliva (l/100 km) a emise CO<sub>2</sub> (g/km) při kombinovaném provozu, objem nádrže cca 75l

Motor/ Model	2,5l TDI (80 kW)	2,5l TDI (100 kW)
-----------------	---------------------	----------------------

**Crafter skříňový vůz**

Stálý převod zadní nápravy	4,182:1 <sup>1)</sup>	4,364:1	4,182:1 <sup>1)</sup>	4,364:1
Město	10,3	10,4	10,3	10,6
Mimo město	8,5	8,8	8,5	8,7
Kombinova- ný provoz	9,1	9,4	9,1	9,4
Emise CO <sub>2</sub> – kombinace	240	247	240	247

**Crafter valník**

Stálý převod zadní nápravy	4,364:1 <sup>1)</sup>	4,727:1	4,364:1 <sup>1)</sup>	4,727:1
Město	10,4	10,6	10,6	10,9
Mimo město	8,8	9,1	8,7	8,9
Kombinova- ný provoz	9,4	9,6	9,4	9,6
Emise CO <sub>2</sub> – kombinace	247	253	247	253

# Spotřeba paliva/emise CO<sub>2</sub> Kombi.

S manuální převodovkou<sup>1)</sup>, spotřeba paliva (l/100 km) a emise CO<sub>2</sub> (g/km) při kombinovaném provozu, objem nádrže cca 75 l

Motor/ Model	2,5l TDI (65 kW)	2,5l TDI (80 kW)	2,5l TDI (100 kW)	2,5l TDI (120 kW)
-----------------	---------------------	---------------------	----------------------	----------------------

## Crafter skříňový vůz

Stálý převod zadní nápravy	4,364:1 <sup>1)</sup>	4,727:1	4,182:1 <sup>1)</sup>	4,364:1	4,727:1	4,182:1 <sup>1)</sup>	4,364:1	4,727:1	3,692:1	3,923:1 <sup>1)</sup>
Město	13,4	15,1	13,3	13,9	14,5	14,0	14,3	15,0	13,0	13,5
Mimo město	7,9	8,8	8,0	8,1	8,4	7,9	8,2	8,6	8,0	8,0
Kombinova- ný provoz	9,9	11,1	9,9	10,2	10,6	10,1	10,4	10,9	9,8	10,0
Emise CO <sub>2</sub> – kombinace	261	293	261	269	280	267	274	288	258	264

S manuální převodovkou<sup>1)</sup>, spotřeba paliva (l/100 km) a emise CO<sub>2</sub> (g/km) při kombinovaném provozu, objem nádrže cca 75 l

Motor/ Model	2,5l TDI (80 kW)	2,5l TDI (100 kW)
-----------------	---------------------	----------------------

## Crafter valník

Stálý převod zadní nápravy	4,182:1 <sup>1)</sup>	4,364:1	4,727:1	4,182:1 <sup>1)</sup>	4,364:1	4,727:1
Město	11,0	11,4	11,6	11,4	11,7	11,9
Mimo město	8,7	8,7	8,9	8,7	8,8	9,0
Kombinova- ný provoz	9,5	9,7	9,9	9,7	9,9	10,1
Emise CO <sub>2</sub> – kombinace	250	255	261	255	261	266

1) Sériově převodový poměr rozvodovky zadní nápravy.

Hodnoty spotřeby a emisí jsou získávány předepsaným způsobem měření (směrnice 80/1268/EHS v platném znění).

Údaje se nevztahují na konkrétní vozidlo a nejsou součástí nabídky, ale slouží pouze pro účely srovnání jednotlivých typů vozidel.

Spotřeba paliva a emise CO<sub>2</sub> konkrétního vozidla závisí nejen na hospodárném využití paliva, ale jsou ovlivněny také způsobem jízdy a dalšími netechnickými faktory. CO<sub>2</sub> je plyn, který ve velké míře přispívá k oteplování Země.

### Pokyn podle směrnice 1999/94/ES:

Návod na měření spotřeby paliva a emisí CO<sub>2</sub>, který obsahuje údaje pro všechny nové modely osobních automobilů, je zdarma k dostání na všech prodejních místech v rámci celé Evropské unie.

Všeobecné informace najdete na straně 55.

# Všeobecné informace.

Tato publikace uvádí přehled modelové nabídky užitkových vozů Volkswagen. Věnujte prosím pozornost skutečnosti, že uváděná vozidla nebo jejich výbava budou zčásti v nabídce teprve později.

Výbavou se může změnit pohotovostní hmotnost vozidla, což může mít vliv na užitečnou hmotnost vozidla. Informujte se prosím u svého prodejce automobilů Volkswagen.

Uvedené rozsahy užitečných hmotností byly zjišťovány se zohledněním volitelných typů výbavy, které nejsou součástí sériové výbavy. Skutečnou užitečnou hmotnost vozidla, která se vypočítává jako rozdíl mezi celkovou hmotností a provozní hmotností, lze zjistit pouze zvážením konkrétního vozidla.

Hodnoty jízdních výkonů byly zjišťovány na vozidlech bez dodatečné výbavy (pro vozidla zařazená jako nákladní plus polovina užitečné hmotnosti).

Hodnoty spotřeby a emisí jsou získávány předepsaným způsobem měření (směrnice 80/1268/EHS v platném znění). Údaje se nevztahují na konkrétní vozidlo a nejsou součástí nabídky, ale slouží pouze pro účely srovnání jednotlivých typů vozidel.

Spotřeba paliva a emise CO<sub>2</sub> konkrétního vozidla závisí nejen na hospodárném využití paliva, ale jsou ovlivněny také způsobem jízdy a dalšími netechnickými faktory. CO<sub>2</sub> je plyn, který ve velké míře přispívá k oteplení Země.

Pokyn podle směrnice 1999/94/ES: Návod na měření spotřeby paliva a emisí CO<sub>2</sub>, který obsahuje údaje pro všechny nové modely osobních automobilů, je zdarma k dostání na všech prodejních místech v rámci celé Evropské unie.

Naše vozidla jsou sériově vybavena letními pneumatikami. O příslušné zimní výbavě se prosím informujte u svého prodejce automobilů Volkswagen.

Zpětný odběr a recyklace ojetých vozidel Volkswagen respektuje veškeré požadavky moderní společnosti a zohledňuje je ve všech nových produktech své značky. To platí samozřejmě také pro ochranu životního prostředí a přírodních zdrojů. Proto jsou všechna nová vozidla značky Volkswagen recyklovatelná a lze je navíc bezplatně\* – za předpokladu splnění předpisů v jednotlivých zemích – vrátit. Bližší informace o zpětném odběru a recyklaci ojetých vozidel dostanete u svého prodejce Volkswagen, na internetové adrese [www.vw.uzitkove.cz](http://www.vw.uzitkove.cz) nebo na infolince Volkswagen (+420 844 555 599).

Vozidla vyobrazená v tomto katalogu jsou částečně vybavena příplatkovou výbavou. Údaje o vzhledu, výkonech, rozměrech a hmotnostech, spotřebě pohonných hmot a provozních nákladech automobilu odpovídají stavu v době tisku tohoto katalogu. Všechny údaje o výbavách a technických datech se vztahují na německý trh. O odchylkách pro Českou republiku se prosím informujte u svého prodejce automobilů Volkswagen. Změny vyhrazeny. Shiftmatic® a TDI® – v České republice i ostatních státech jsou tato označení registrovanými značkami koncernu Volkswagen AG.

Výbava s označením Speciální výbava může být důvodem pro delší dodací lhůtu vozidla.

\* Za podmínky splnění národních předpisů. Další údaje o vozidlech najdete na internetových stránkách [www.volkswagen-nutzfahrzeuge.de](http://www.volkswagen-nutzfahrzeuge.de) a můžete si je odtud stáhnout. Další informace o možnostech nástaveb a dalšího rozšíření najdete na [www.aufbaurichtlinien.de](http://www.aufbaurichtlinien.de) a na [www.umbautem.de](http://www.umbautem.de).

# Motory s EURO 5 pro vozidla registrovaná jako nákladní.<sup>1)</sup>

Naftové motory s technologií AdBlue	2,5l TDI (65 kW) <sup>2)</sup>	2,5l TDI (80 kW) <sup>2)</sup>
Příprava směsi/ vstřikování	přímé vstřikování Common-Rail	přímé vstřikování Common-Rail
Počet válců	5	5
Zdvihový objem, cm <sup>3</sup>	2461	2461
Výkon, kW při otáčkách, min <sup>-1</sup>	65 při 3300	80 při 3300
Točivý moment, max., Nm/počet otáček, min <sup>-1</sup>	250/1900–2300	300/1900–2300
Emisní norma EU	EURO 5	EURO 5
Filtr pevných částic	sériová výbava	sériová výbava
6stupňová manuální převodovka	sériová výbava	sériová výbava
6stupňová poloautomatická převodovka Shiftmatic	–	možná kombinace
Pohon zadní nápravy	sériová výbava	sériová výbava
Palivo	nafta podle normy DIN EN 590	nafta podle normy DIN EN 590

Naftové motory s technologií AdBlue	2,5l TDI (100 kW) <sup>2)</sup>	2,5l TDI (120 kW) <sup>2)</sup>
Příprava směsi/ vstřikování	přímé vstřikování Common-Rail	přímé vstřikování Common-Rail
Počet válců	5	5
Zdvihový objem, cm <sup>3</sup>	2461	2461
Výkon, kW při otáčkách, min <sup>-1</sup>	100 při 3500	120 při 3500
Točivý moment, max., Nm/počet otáček, min <sup>-1</sup>	330/2000	360/2200
Emisní norma EU	EURO 5	EURO 5
Filtr pevných částic	sériová výbava	sériová výbava
6stupňová manuální převodovka	sériová výbava	sériová výbava
6stupňová poloautomatická převodovka Shiftmatic	možná kombinace	–
Pohon zadní nápravy	sériová výbava	sériová výbava
Palivo	nafta podle normy DIN EN 590	nafta podle normy DIN EN 590

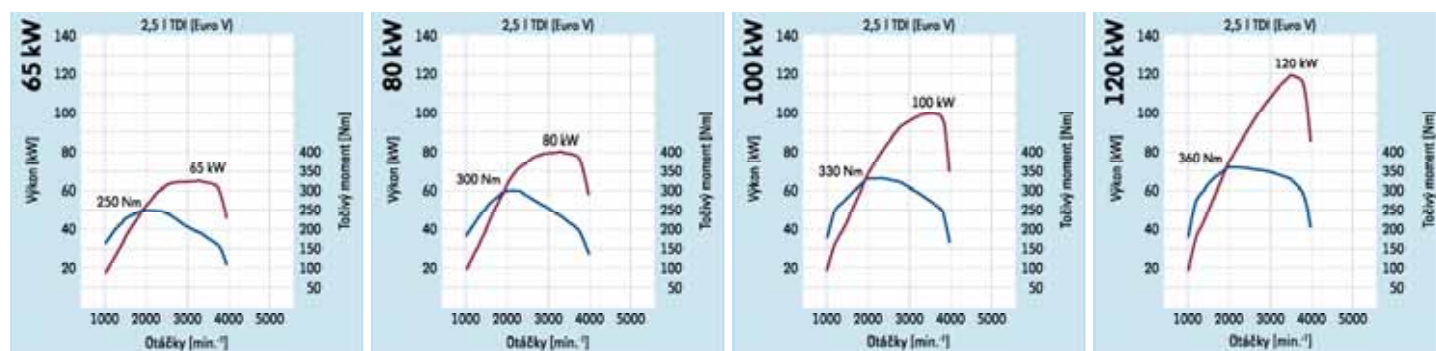

- 1) Ne pro podvozky/valníky s prodlouženou kabinou a krátkým rozvorem. 2) Informace o emisích CO<sub>2</sub> a spotřebách paliva najdete na stranách 52–54.  
 3) Enhanced Environmentally Friendly Vehicle, zjištěné hodnoty jsou nižší než hraniční hodnoty emisní normy EURO 5.  
 4) Zařazení k příslušné silniční dani je pro osobní automobily s naftovými motory a celkovou hmotností vyšší než 2,5 t podle emisního klíče č. 69.

Všeobecné informace najdete na straně 55.

# Maximální rychlosti nákladních modelů.

## S manuální převodovkou

Model	Motor	Výkon (kW)	Maximální rychlosti (km/h) při stálém převodu zadní nápravy					
			3,692:1	3,923:1	4,182:1	4,364:1	4,727:1	5,1:1

## Skříňový vůz se základní, resp. vysokou střechou

Crafter 30/35	2,5l TDI	65				137 <sup>1)</sup>	135	
	2,5l TDI	80		149	147 <sup>1)</sup>	145		
	2,5l TDI	100		156	154 <sup>1)</sup>	152		
	2,5l TDI	120	160	160 <sup>1)</sup>	157			
Crafter 50 <sup>2)</sup>	2,5l TDI	80					135	133 <sup>1)</sup>
	2,5l TDI	100					140	138 <sup>1)</sup>
	2,5l TDI	120			154	152 <sup>1)</sup>	150	

## Skříňový vůz se supervysokou střechou

Crafter 35	2,5l TDI	65				131 <sup>1)</sup>	129	
	2,5l TDI	80			141 <sup>1)</sup>	139		
	2,5l TDI	100			147 <sup>1)</sup>	145		
	2,5l TDI	120	158	156 <sup>1)</sup>	153			
Crafter 50 <sup>2)</sup>	2,5l TDI	80					131	129 <sup>1)</sup>
	2,5l TDI	100					135	133 <sup>1)</sup>
	2,5l TDI	120			148	146 <sup>1)</sup>	144	

## Valník s jednoduchou, resp. dvojkabinou

Crafter 30/35	2,5l TDI	65					126 <sup>1)</sup>	124
	2,5l TDI	80				135 <sup>1)</sup>	133	
	2,5l TDI	100				140 <sup>1)</sup>	138	
	2,5l TDI	120		150 <sup>1)</sup>	147			
Crafter 50 <sup>2)</sup>	2,5l TDI	80					127	125 <sup>1)</sup>
	2,5l TDI	100					131	129 <sup>1)</sup>
	2,5l TDI	120				140 <sup>1)</sup>	138	

## S převodovkou Shiftmatic

Model	Motor	Výkon (kW)	Maximální rychlosti (km/h) při stálém převodu zadní nápravy			
			4,182:1	4,364:1	4,727:1	5,1:1

## Skříňový vůz se základní střechou

Crafter 30/35	2,5l TDI	80			147 <sup>1)</sup>	144		
	2,5l TDI	100			154 <sup>1)</sup>	150		
Crafter 50 <sup>2)</sup>	2,5l TDI	80					132	129 <sup>1)</sup>
	2,5l TDI	100					138	135 <sup>1)</sup>

## Skříňový vůz s vysokou, resp. supervysokou střechou (supervysoká střecha není v nabídce pro Crafter 30)

Crafter 30/35	2,5l TDI	80			143 <sup>1)</sup>	140		
	2,5l TDI	100			150 <sup>1)</sup>	146		
Crafter 50 <sup>2)</sup>	2,5l TDI	80					128	125 <sup>1)</sup>
	2,5l TDI	100					134	131 <sup>1)</sup>

## Valník s jednoduchou, resp. dvojkabinou

Crafter 30/35	2,5l TDI	80				139 <sup>1)</sup>	136	
	2,5l TDI	100				145 <sup>1)</sup>	141	
Crafter 50 <sup>2)</sup>	2,5l TDI	80					127	124 <sup>1)</sup>
	2,5l TDI	100					133	130 <sup>1)</sup>

1) Sériově stálý převod zadní nápravy.

2) Uvedené maximální rychlosti platí pro vozidla bez elektronického omezovače rychlosti.

Pro vozidla s omezovačem platí maximální rychlost 90 km/h.

Všeobecné informace najdete na straně 55.

# Maximální rychlosti Kombi.

S manuální převodovkou, resp. Shiftmatic

Model	Motor	Výkon (kW)	Maximální rychlosti (km/h) při stálém převodu zadní nápravy				
			3,692:1	3,923:1	4,182:1	4,364:1	4,727:1

Kombi se základní střechou

Crafter 30/35	2,51 TDI	65				136 <sup>1)</sup>	133	
	2,51 TDI	80			147 <sup>1)</sup>	144	140	
	2,51 TDI	100			154 <sup>1)</sup>	150	146	
	2,51 TDI	120	160	158 <sup>1)</sup>				

Kombi s vysokou střechou

Crafter 30/35	2,51 TDI	65				133 <sup>1)</sup>	130	
	2,51 TDI	80			143 <sup>1)</sup>	140	137	
	2,51 TDI	100			150 <sup>1)</sup>	146	142	
	2,51 TDI	120	158	156 <sup>1)</sup>				

# Hmotnosti.

Model/ max. přípustná hmotnost (kg)	Rozvor (mm)	Užitečná hmotnost (kg) od–do	Přípustné zatížení nápravy přední/zadní (kg)	Max. přípustná hmotnost soupravy při stoupání 12 % (kg)
<b>Skříňový vůz se základní střechou</b>				
<b>Crafter 30</b> 3000	<b>3250</b>	1013–681	1650/1800	5000
<b>Crafter 35</b> 3500		1500–932	1800 <sup>2)</sup> /2250	5500–6300 <sup>4)</sup>
<b>Crafter 30</b> 3000	<b>3665</b>	945–681	1650/1800	5000
<b>Crafter 35</b> 3500		1432–843	1800 <sup>2)</sup> /2250	5500–6300 <sup>4)</sup>
<b>Crafter 50</b> 5000		2652–2063	2000 <sup>3)</sup> /3500	7000–8000 <sup>4)</sup>
<b>Skříňový vůz s vysokou střechou</b>				
<b>Crafter 30</b> 3000	<b>3665</b>	909–681	1650/1800	5000
<b>Crafter 35</b> 3500		1396–807	1800 <sup>2)</sup> /2250	5500–6300 <sup>4)</sup>
<b>Crafter 50</b> 5000		2616–2027	2000 <sup>3)</sup> /3500	7000–8000 <sup>4)</sup>
<b>Crafter 35</b> 3500	<b>4325</b>	1262–681	1800 <sup>2)</sup> /2250	5500–6300 <sup>4)</sup>
<b>Crafter 50</b> 5000		2450–1833	2000 <sup>3)</sup> /3500	7000–8000 <sup>4)</sup>
<b>Crafter 35</b> 3500	<b>4325 s převisem</b>	1210–681	1800 <sup>2)</sup> /2250	5500 –6300 <sup>4)</sup>
<b>Crafter 50</b> 5000		2403–1814	2000 <sup>3)</sup> /3500	7000–8000 <sup>4)</sup>

1) V závislosti na kombinaci motoru, převodového poměru rozvodovky zadní nápravy a tažného zařízení.

2) Podle typu výbavy se může přípustné zatížení přední nápravy snížit na 1650 kg. Tím může být ovlivněna i užitečná hmotnost.

3) Podle typu výbavy se může přípustné zatížení přední nápravy snížit na 1850 kg. Tím může být ovlivněna i užitečná hmotnost.

4) Možné jen při tažném zařízení pro zvýšenou hmotnost přívěsu (zvláštní výbava).

5) Pro vozidla se supervysokou střechou se hodnoty zatížení střechy neuvádějí.

Uváděné hodnoty užitečných hmotností platí pro vozidla s manuální převodovkou. U vozidel s převodovkou Shiftmatic (pro 80 kW a 100 kW) se užitečné hmotnosti snižují vždy o 6 kg.

Všeobecné informace najdete na straně 55.

# Hmotnosti.

Model/ max. přípustná hmotnost (kg)	Rozvor (mm)	Užitečná hmotnost (kg) od–do	Přípustné zatížení nápravy přední/zadní (kg)	Max. přípustná hmotnost soupravy při stoupání 12 % (kg)
---	----------------	------------------------------------	--	---

## Skříňový vůz se supervysokou střechou

<b>Crafter 35</b> 3500	<b>3665</b>	1360–771	1800 <sup>2)</sup> /2250	5500–6300 <sup>4)</sup>
<b>Crafter 50</b> 5000		2580–1991	2000 <sup>3)</sup> /3500	7000–8000 <sup>4)</sup>
<b>Crafter 35</b> 3500	<b>4325</b>	1235–681	1800 <sup>2)</sup> /2250	5500–6300 <sup>4)</sup>
<b>Crafter 50</b> 5000		2423–1806	2000 <sup>3)</sup> /3500	7000–8000 <sup>4)</sup>
<b>Crafter 35</b> 3500	<b>4325 s převisem</b>	1182–681	1800 <sup>2)</sup> /2250	5500–6300 <sup>4)</sup>
<b>Crafter 50</b> 5000		2375–1786	2000 <sup>3)</sup> /3500	7000–8000 <sup>4)</sup>

## Kombi se základní střechou

<b>Crafter 30</b> 3190	<b>3250</b>	1219–601	1650/1800	5190
<b>Crafter 35</b> 3500		1506–793	1800 <sup>2)</sup> /2250	5500–6300 <sup>4)</sup>
<b>Crafter 30</b> 3190	<b>3665</b>	1141–601	1650/1800	5190
<b>Crafter 35</b> 3500		1428–621	1800 <sup>2)</sup> /2250	5500–6300 <sup>4)</sup>

## Kombi s vysokou střechou

<b>Crafter 30</b> 3190	<b>3665</b>	1105–601	1650/1800	5190
<b>Crafter 35</b> 3500		1392–621	1800 <sup>2)</sup> /2250	5500–6300 <sup>4)</sup>
<b>Crafter 35</b> 3500	<b>4325</b>	1237–621	1800 <sup>2)</sup> /2250	5500–6300 <sup>4)</sup>

## Zatížení střechy

Model	Zatížení střechy (kg)
-------	--------------------------

### Skříňový vůz a Kombi

základní střecha	300
vysoká střecha	150
supervysoká střecha <sup>5)</sup>	

## Zatížení na kouli tažného zařízení

Zatížení na kouli tažného zařízení (kg)	Při hmotnosti přívěsu (kg)
--	-------------------------------

100	2000
120	2800/3000
140	3500

Model/ max. přípustná hmotnost (kg)	Rozvor (mm)	Užitečná hmotnost (kg) od–do	Přípustné zatížení nápravy přední/zadní (kg)	Max. přípustná hmotnost soupravy při stoupání 12 % (kg)
<b>Podvozek s jednoduchou kabinou</b>				
<b>Crafter 30</b> 3000	<b>3250</b>	1259–844	1650/1800	5000
<b>Crafter 35</b> 3500		1746–1331	1800 <sup>2)</sup> /2250	5500–6300 <sup>4)</sup>
<b>Crafter 30</b> 3000	<b>3665</b>	1242–826	1650/1800	5000
<b>Crafter 35</b> 3500		1729–1313	1800 <sup>2)</sup> /2250	5500–6300 <sup>4)</sup>
<b>Crafter 50</b> 5000		3004–2588	2000 <sup>3)</sup> /3500	7000–8000 <sup>4)</sup>
<b>Crafter 35</b> 3500	<b>4325</b>	1699–1281	1800 <sup>2)</sup> /2250	5500–6300 <sup>4)</sup>
<b>Crafter 50</b> 5000		2966–2548	2000 <sup>3)</sup> /3500	7000–8000 <sup>4)</sup>

#### Podvozek s dvojkabinou

<b>Crafter 30</b> 3000	<b>3665</b>	1039–755	1650/1800	5000
<b>Crafter 35</b> 3500		1526–1125	1800 <sup>2)</sup> /2250	5500–6300 <sup>4)</sup>
<b>Crafter 50</b> 5000		2783–2367	2000 <sup>3)</sup> /3500	7000–8000 <sup>4)</sup>
<b>Crafter 35</b> 3500	<b>4325</b>	1498–1201	1800/2250	5500–6300 <sup>4)</sup>
<b>Crafter 50</b> 5000		2769–2344	2000 <sup>3)</sup> /3500	7000–8000 <sup>4)</sup>

1) V závislosti na kombinaci motoru, převodového poměru rozvodovky zadní nápravy a tažného zařízení.

2) Podle typu výbavy se může přípustné zatížení přední nápravy snížit na 1650 kg. Tím může být ovlivněna i užitečná hmotnost.

3) Podle typu výbavy se může přípustné zatížení přední nápravy snížit na 1850 kg. Tím může být ovlivněna i užitečná hmotnost.

4) Možné jen při tažném zařízení pro zvýšenou hmotnost přívěsu (zvláštní výbava).

5) Pro vozidla se supervysokou střechou se hodnoty zatížení střechy neuvádějí.

Uváděné hodnoty užitečných hmotností platí pro vozidla s manuální převodovkou. U vozidel s převodovkou Shiftmatic (pro 80 kW a 100 kW) se užitečné hmotnosti snižují vždy o 6 kg.

Všeobecné informace najdete na straně 55.

# Hmotnosti.

Model/ max. přípustná hmotnost (kg)	Rozvor (mm)	Užitečná hmotnost (kg) od–do	Přípustné zatížení nápravy přední/zadní (kg)	Max. přípustná hmotnost sopruvy při stoupání 12 % (kg)
---	----------------	------------------------------------	--	--

## Podvozek s jednoduchou kabinou

<b>Crafter 30</b> 3000	<b>3250</b>	1061–646	1650/1800	5000
<b>Crafter 35</b> 3500		1548–1133	1800 <sup>2)</sup> /2250	5500–6300 <sup>4)</sup>
<b>Crafter 30</b> 3000	<b>3665</b>	1012–596	1650/1800	5000
<b>Crafter 35</b> 3500		1499–1083	1800 <sup>2)</sup> /2250	5500–6300 <sup>4)</sup>
<b>Crafter 50</b> 5000		2703–2287	2000 <sup>3)</sup> /3500	7000–8000 <sup>4)</sup>
<b>Crafter 35</b> 3500	<b>4325</b>	1420–1002	1800 <sup>2)</sup> /2250	5500–6300 <sup>4)</sup>
<b>Crafter 50</b> 5000		2619–2201	2000 <sup>3)</sup> /3500	7000–8000 <sup>4)</sup>

## Podvozek s dvojkabinou

<b>Crafter 30</b> 3000	<b>3665</b>	849–565	1650/1800	5000
<b>Crafter 35</b> 3500		1336–931	1800 <sup>2)</sup> /2250	5500–6300 <sup>4)</sup>
<b>Crafter 50</b> 5000		2552–2136	2000 <sup>3)</sup> /3500	7000–8000 <sup>4)</sup>
<b>Crafter 35</b> 3500	<b>4325</b>	1265–968	1800/2250	5500–6300 <sup>4)</sup>
<b>Crafter 50</b> 5000		2476–2051	2000 <sup>3)</sup> /3500	7000–8000 <sup>4)</sup>

## Zatížení střechy

Model	Zatížení střechy (kg)
-------	--------------------------

## Podvozek a valník

Jenoduchá kabina/dvojkabina	100

## Zatížení na kouli tažného zařízení

Zatížení na kouli tažného zařízení (kg)	Při hmotnosti přívěsu (kg)
--	-------------------------------

100	2000
120	2800/3000
140	3500

# Rozměry.

**Crafter 30 skříňový vůz, krátký rozvor, základní střecha**

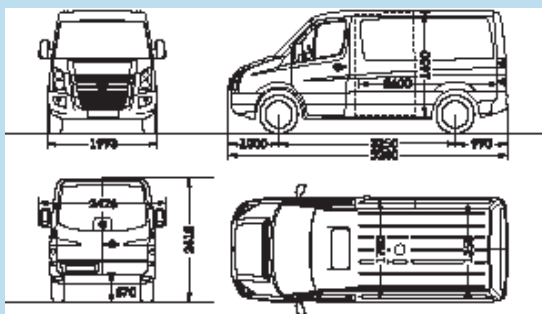

Nákladový prostor, plocha, objem	7,5 m <sup>3</sup>
Boční posuvné dveře, šířka/výška	1040/1520 mm
Zadní křídlové dveře, šířka/výška	1565/1540 mm
Poloměr otáčení	12,3 m

**Crafter 30 skříňový vůz, střední rozvor, základní střecha**

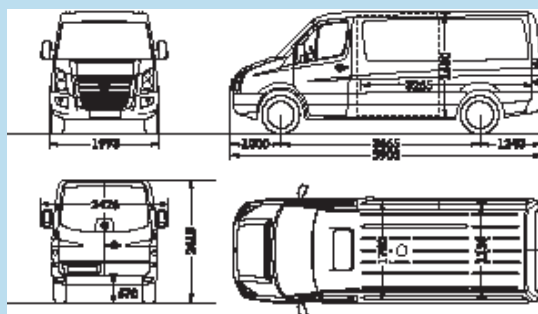

Nákladový prostor, plocha, objem	9,0 m <sup>3</sup>
Boční posuvné dveře, šířka/výška	1300/1520 mm
Zadní křídlové dveře, šířka/výška	1565/1540 mm
Poloměr otáčení	13,6 m

**Crafter 30 skříňový vůz, střední rozvor, vysoká střecha**

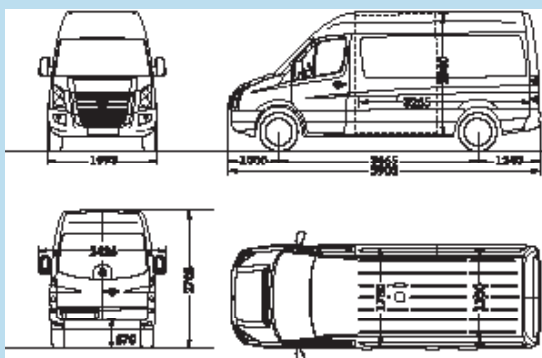

Nákladový prostor, plocha, objem	10,5 m <sup>3</sup>
Boční posuvné dveře, šířka/výška	1300/1820 mm
Zadní křídlové dveře, šířka/výška	1565/1840 mm
Poloměr otáčení	13,6 m

**Crafter 35 skříňový vůz, krátký rozvor, základní střecha**

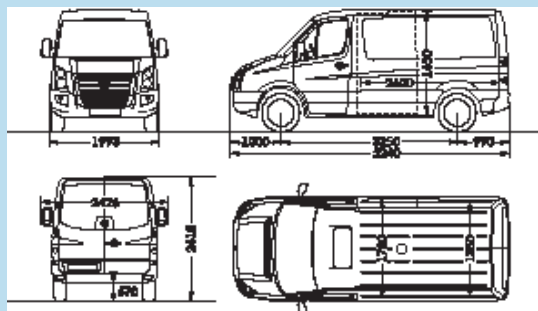

Nákladový prostor, plocha, objem	7,5 m <sup>3</sup>
Boční posuvné dveře, šířka/výška	1040/1520 mm
Zadní křídlové dveře, šířka/výška	1565/1540 mm
Poloměr otáčení	12,3 m

**Crafter 35 skříňový vůz, střední rozvor, základní střecha**

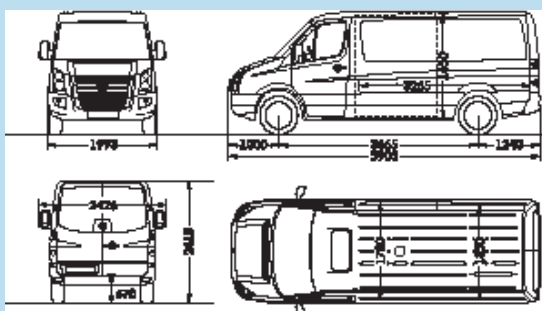

Nákladový prostor, plocha, objem	9,0 m <sup>3</sup>
Boční posuvné dveře, šířka/výška	1300/1520 mm
Zadní křídlové dveře, šířka/výška	1565/1540 mm
Poloměr otáčení	13,6 m

**Crafter 35 skříňový vůz, střední rozvor, vysoká střecha**

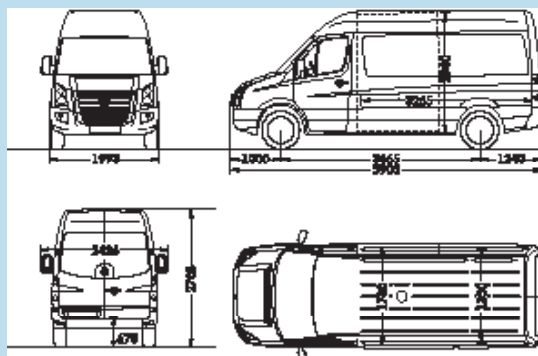

Nákladový prostor, plocha, objem	10,5 m <sup>3</sup>
Boční posuvné dveře, šířka/výška	1300/1820 mm
Zadní křídlové dveře, šířka/výška	1565/1840 mm
Poloměr otáčení	13,6 m

Všechny rozměry vycházejí ze sériových vozidel. Uváděné hodnoty výšek se v závislosti na výbavě mohou odchylovat cca o 40 mm. Nákrasy vozidel nejsou v přesném měřítku.

Všeobecné informace najdete na straně 55.

# Rozměry.

**Crafter 35 skříňový vůz, střední rozvor, supervysoká střeška**

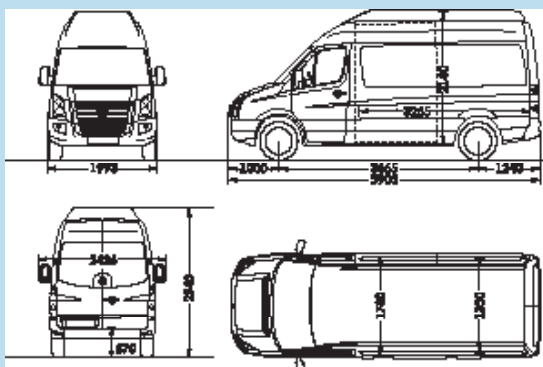

Nákladový prostor, plocha, objem	11,5 m <sup>3</sup>
Boční posuvné dveře, šířka/výška	1300/1820 mm
Zadní křídlové dveře, šířka/výška	1565/1840 mm
Poloměr otáčení	13,6 m

**Crafter 35 skříňový vůz, dlouhý rozvor, vysoká střeška**

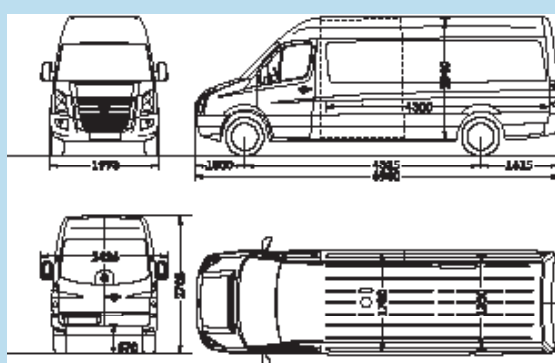

Nákladový prostor, plocha, objem	14,0 m <sup>3</sup>
Boční posuvné dveře, šířka/výška	1300/1820 mm
Zadní křídlové dveře, šířka/výška	1565/1840 mm
Poloměr otáčení	15,6 m

**Crafter 35 skříňový vůz, dlouhý rozvor, supervysoká střeška**

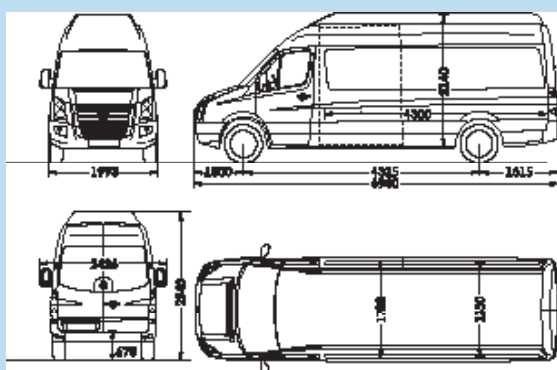

Nákladový prostor, plocha, objem	15,5 m <sup>3</sup>
Boční posuvné dveře, šířka/výška	1300/1820 mm
Zadní křídlové dveře, šířka/výška	1565/1840 mm
Poloměr otáčení	15,6 m

**Crafter 35 skříňový vůz, střední rozvor s převisem, vysoká střeška**

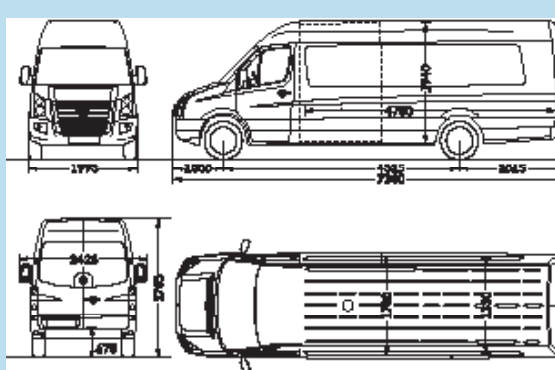

Nákladový prostor, plocha, objem	15,5 m <sup>3</sup>
Boční posuvné dveře, šířka/výška	1300/1820 mm
Zadní křídlové dveře, šířka/výška	1565/1840 mm
Poloměr otáčení	15,6 m

**Crafter 35 skříňový vůz, střední rozvor s převisem, supervysoká střeška**

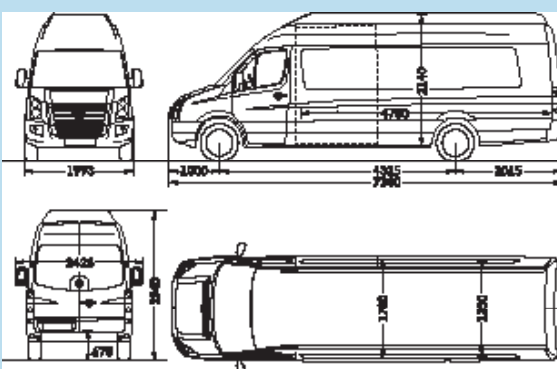

Nákladový prostor, plocha, objem	17,0 m <sup>3</sup>
Boční posuvné dveře, šířka/výška	1300/1820 mm
Zadní křídlové dveře, šířka/výška	1565/1840 mm
Poloměr otáčení	15,6 m

**Crafter 50 skříňový vůz, pneu Supersingle, střední rozvor, základní střeška**

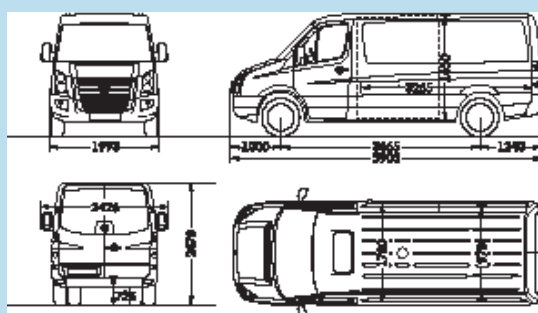

Nákladový prostor, plocha, objem	9,0 m <sup>3</sup>
Boční posuvné dveře, šířka/výška	1300/1520 mm
Zadní křídlové dveře, šířka/výška	1565/1540 mm
Poloměr otáčení	13,6 m

**Crafter 50 Skříňový vůz, střední rozvor s vysokou střechou**

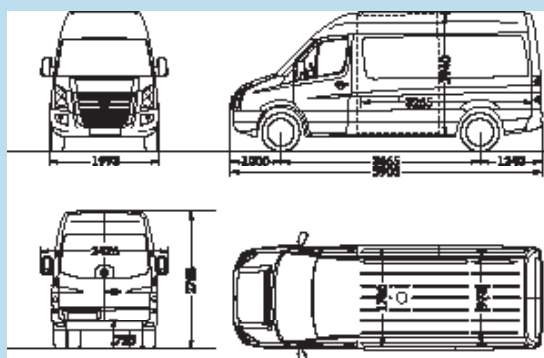

Nákladový prostor, plocha, objem	10,5 m <sup>3</sup>
Boční posuvné dveře, šířka/výška	1300/1820 mm
Zadní křídlové dveře, šířka/výška	1565/1840 mm
Poloměr otáčení	13,6 m

**Crafter 50 Skříňový vůz, střední rozvor se supervysokou střechou**

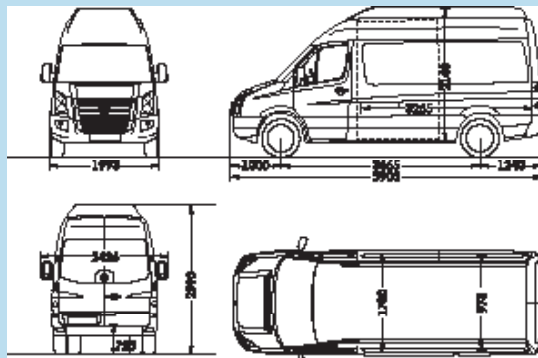

Nákladový prostor, plocha, objem	11,5 m <sup>3</sup>
Boční posuvné dveře, šířka/výška	1300/1820 mm
Zadní křídlové dveře, šířka/výška	1565/1840 mm
Poloměr otáčení	13,6 m

**Crafter 50 Skříňový vůz, dlouhý rozvor s vysokou střechou**

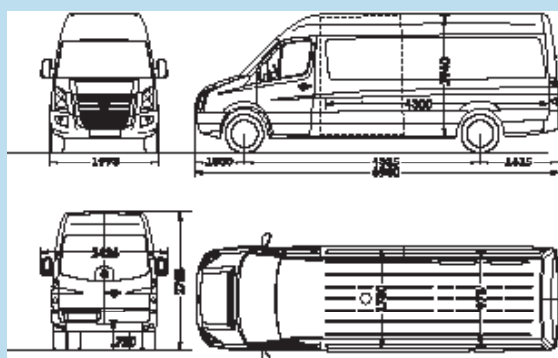

Nákladový prostor, plocha, objem	14,0 m <sup>3</sup>
Boční posuvné dveře, šířka/výška	1300/1820 mm
Zadní křídlové dveře, šířka/výška	1565/1840 mm
Poloměr otáčení	15,6 m

**Crafter 50 Skříňový vůz, dlouhý rozvor se supervysokou střechou**

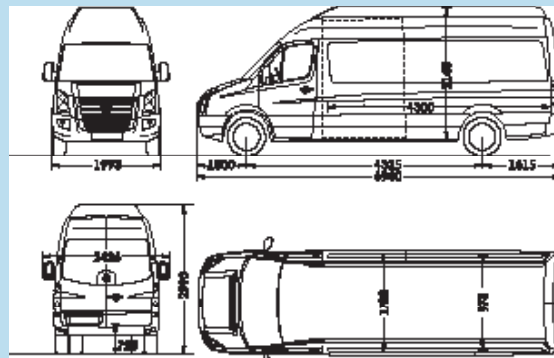

Nákladový prostor, plocha, objem	15,5 m <sup>3</sup>
Boční posuvné dveře, šířka/výška	1300/1820 mm
Zadní křídlové dveře, šířka/výška	1565/1840 mm
Poloměr otáčení	15,6 m

**Crafter 50 Skříňový vůz, dlouhý rozvor s přesahem a vysokou střechou**

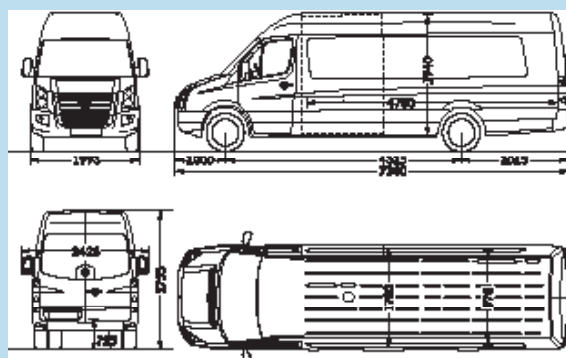

Nákladový prostor, plocha, objem	15,5 m <sup>3</sup>
Boční posuvné dveře, šířka/výška	1300/1820 mm
Zadní křídlové dveře, šířka/výška	1565/1840 mm
Poloměr otáčení	15,6 m

**Crafter 50 Skříňový vůz, dlouhý rozvor s přesahem a supervysokou střechou**

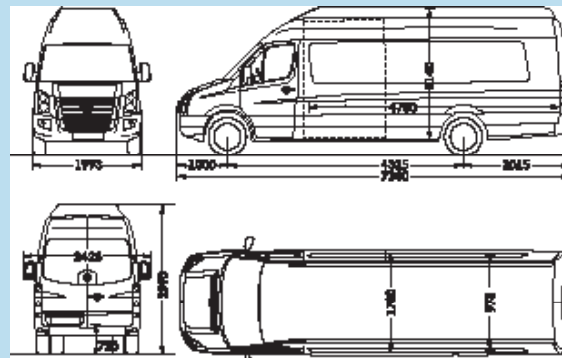

Nákladový prostor, plocha, objem	17,0 m <sup>3</sup>
Boční posuvné dveře, šířka/výška	1300/1820 mm
Zadní křídlové dveře, šířka/výška	1565/1840 mm
Poloměr otáčení	15,6 m

Všechny rozměry vycházejí ze sériových vozidel. Uváděné hodnoty výšek se v závislosti na výbavě mohou odchýlovat cca o 40 mm. Náčrty vozidel nejsou v přesném měřítku.

Všeobecné informace najdete na straně 55.

# Rozměry.

**Crafter 30 Kombi, krátký rozvor se základní střechou**

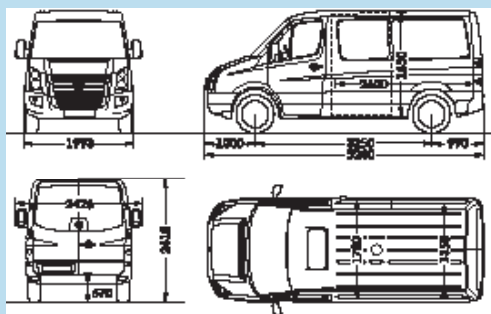

Nákladový prostor, plocha, objem	7,5 m <sup>3</sup>
Boční posuvné dveře, šířka/výška	1040/1520 mm
Zadní křídlové dveře, šířka/výška	1565/1540 mm
Poloměr otáčení	12,3 m

**Crafter 30 Kombi, střední rozvor se základní střechou**

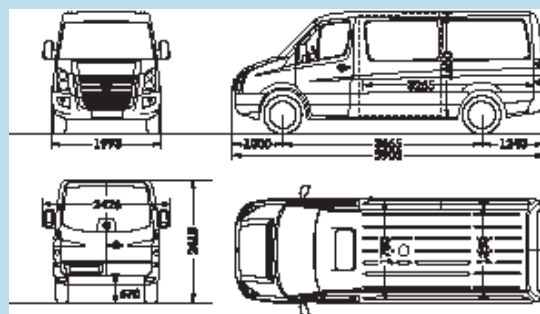

Nákladový prostor, plocha, objem	9,0 m <sup>3</sup>
Boční posuvné dveře, šířka/výška	1300/1520 mm
Zadní křídlové dveře, šířka/výška	1565/1540 mm
Poloměr otáčení	13,6 m

**Crafter 30 Kombi, střední rozvor s vysokou střechou**

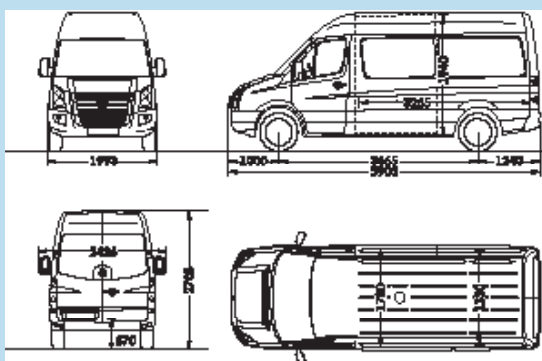

Nákladový prostor, plocha, objem	10,5 m <sup>3</sup>
Boční posuvné dveře, šířka/výška	1300/1820 mm
Zadní křídlové dveře, šířka/výška	1565/1840 mm
Poloměr otáčení	13,6 m

**Crafter 35 Kombi, krátký rozvor se základní střechou**

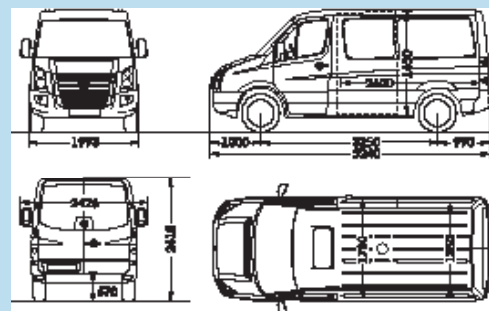

Nákladový prostor, plocha, objem	7,5 m <sup>3</sup>
Boční posuvné dveře, šířka/výška	1040/1520 mm
Zadní křídlové dveře, šířka/výška	1565/1540 mm
Poloměr otáčení	12,3 m

**Crafter 35 Kombi, střední rozvor se základní střechou**

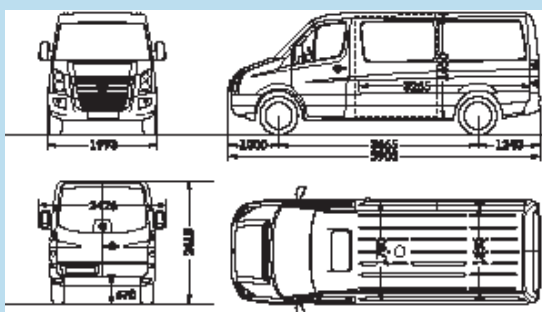

Nákladový prostor, plocha, objem	9,0 m <sup>3</sup>
Boční posuvné dveře, šířka/výška	1300/1520 mm
Zadní křídlové dveře, šířka/výška	1565/1540 mm
Poloměr otáčení	13,6 m

**Crafter 35 Kombi, střední rozvor s vysokou střechou**

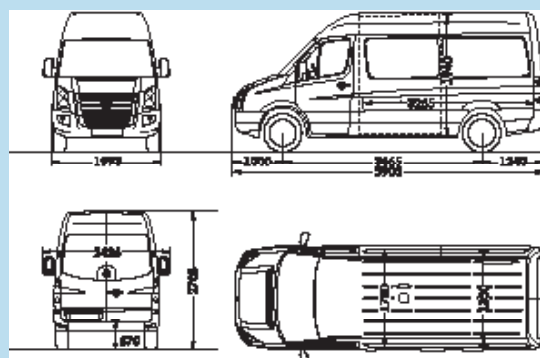

Nákladový prostor, plocha, objem	10,5 m <sup>3</sup>
Boční posuvné dveře, šířka/výška	1300/1820 mm
Zadní křídlové dveře, šířka/výška	1565/1840 mm
Poloměr otáčení	13,6 m

**Crafter 35 Kombi, dlouhý rozvor s vysokou střechou**

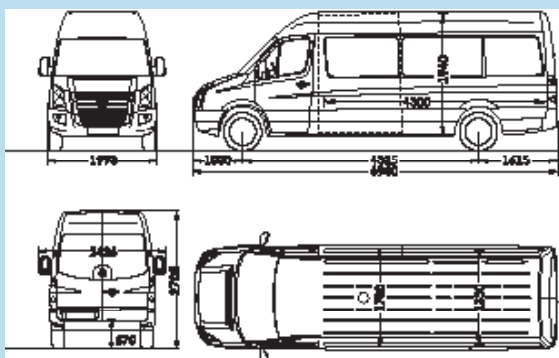

Nákladový prostor, plocha, objem	14,0 m <sup>3</sup>
Boční posuvné dveře, šířka/výška	1300/1820 mm
Zadní křídlové dveře, šířka/výška	1565/1840 mm
Poloměr otáčení	15,6 m

**Crafter 30 podvozek s kabinou, krátký rozvor**

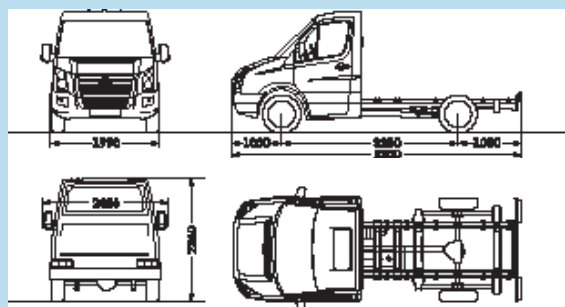

Doporučená vnější délka nástavby	3050 mm
Poloměr otáčení	12,3 m

**Crafter 30 podvozek s kabinou, střední rozvor**

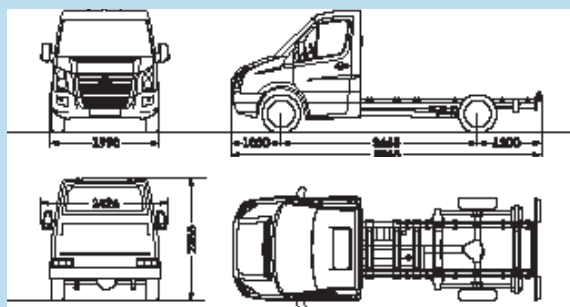

Doporučená vnější délka nástavby	3670 mm
Poloměr otáčení	13,5 m

**Crafter 35 podvozek s kabinou, krátký rozvor**

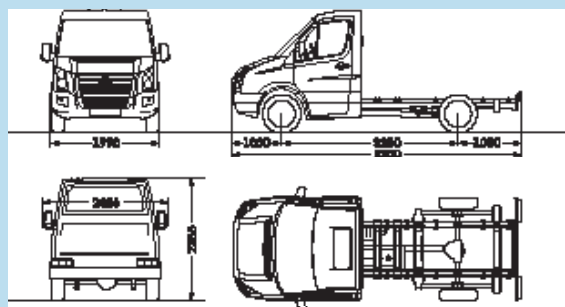

Doporučená vnější délka nástavby	3050 mm
Poloměr otáčení	12,3 m

**Crafter 35 podvozek s kabinou, střední rozvor**

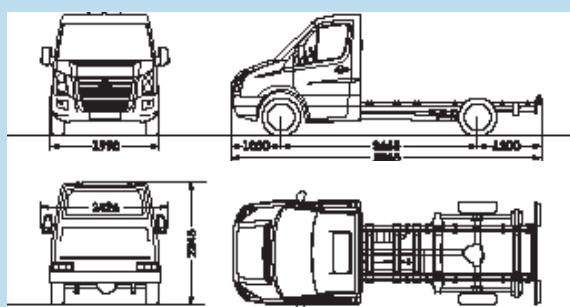

Doporučená vnější délka nástavby	3670 mm
Poloměr otáčení	13,5 m

**Crafter 35 podvozek s kabinou, dlouhý rozvor**

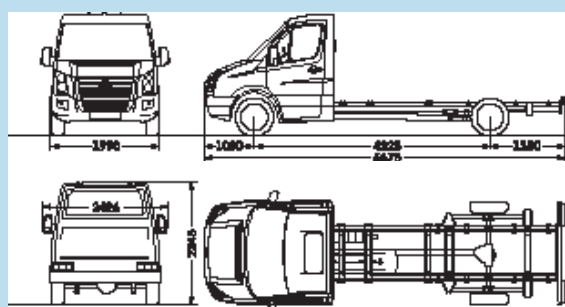

Doporučená vnější délka nástavby	4425 mm
Poloměr otáčení	15,6 m

Všechny rozměry vycházejí ze sériových vozidel. Uváděné hodnoty výšek se v závislosti na výbavě mohou odchylovat cca o 40 mm. Náčrty vozidel nejsou v přesném měřítku.

Všeobecné informace najdete na straně 55.

# Rozměry.

**Crafter 50 podvozek s kabinou, střední rozvor**

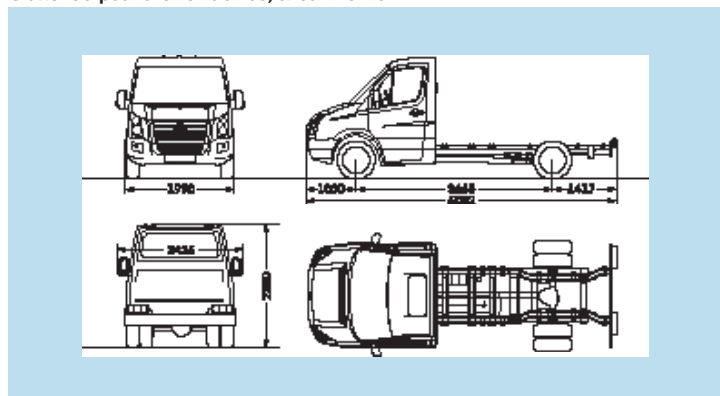

Doporučená vnější délka nástavby	3845 mm
Poloměr otáčení	13,5 m

**Crafter 50 podvozek s kabinou, dlouhý rozvor**

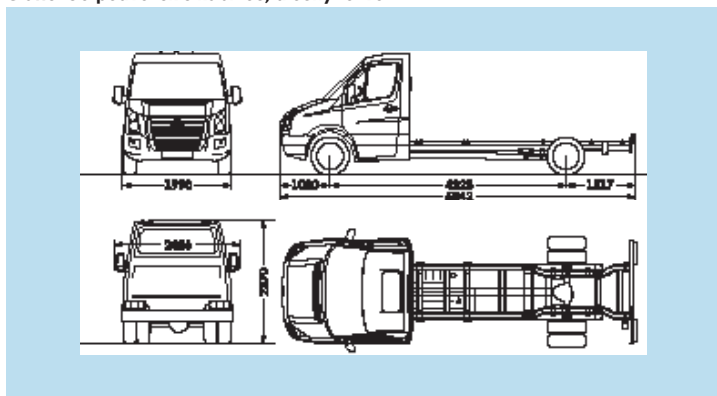

Doporučená vnější délka nástavby	4610 mm
Poloměr otáčení	15,6 m

**Crafter 30 podvozek s dvojkabinou, střední rozvor**

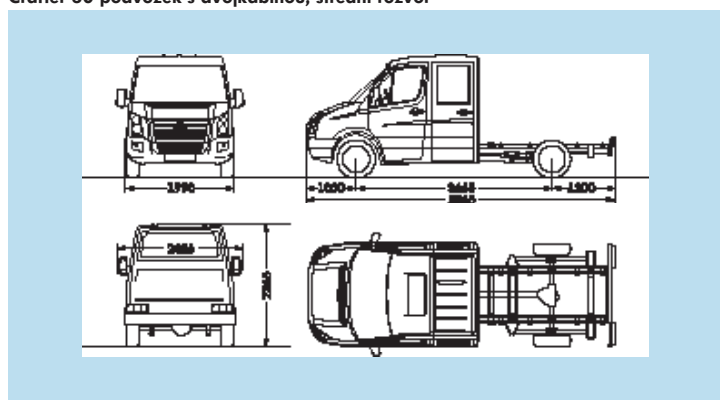

Doporučená vnější délka nástavby	2770 mm
Poloměr otáčení	13,5 m

**Crafter 35 podvozek s dvojkabinou, střední rozvor**

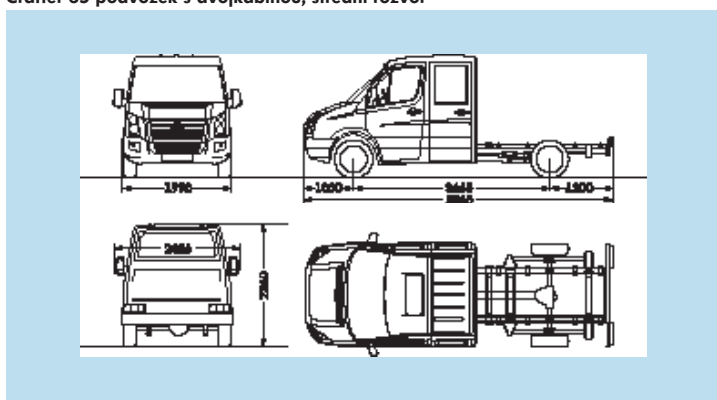

Doporučená vnější délka nástavby	2770 mm
Poloměr otáčení	13,5 m

**Crafter 35 podvozek s dvojkabinou, dlouhý rozvor**

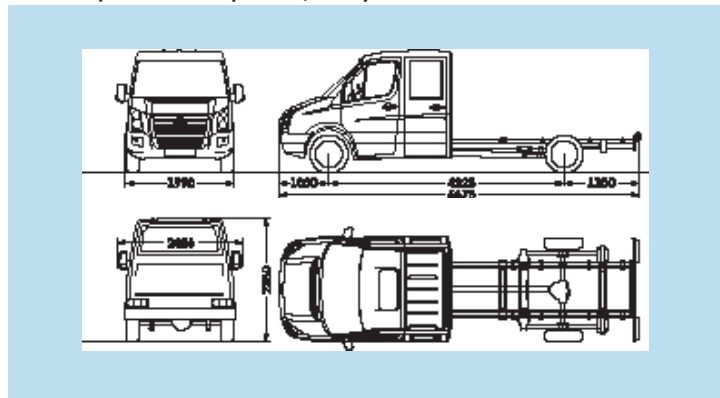

Doporučená vnější délka nástavby	3440 mm
Poloměr otáčení	15,6 m

**Crafter 50 podvozek s dvojkabinou, střední rozvor**

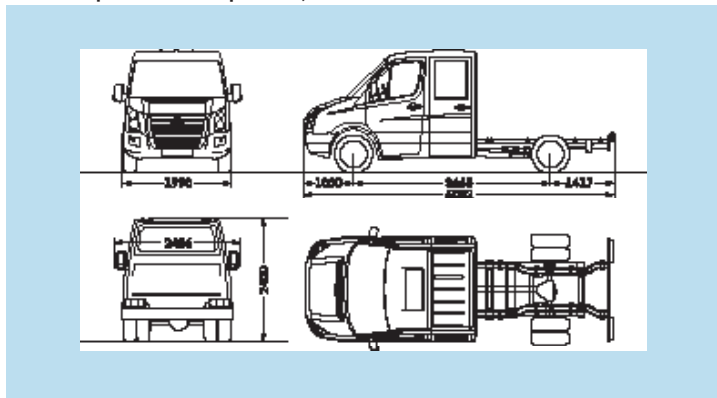

Doporučená vnější délka nástavby	2770 mm
Poloměr otáčení	13,5 m

**Crafter 50 podvozek s dvojkabinou, dlouhý rozvor**

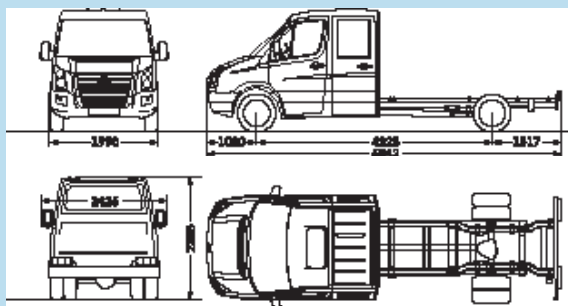

Doporučená vnější délka nástavby	3610 mm
Poloměr otáčení	15,6 m

**Crafter 30 valník s kabinou, krátký rozvor**

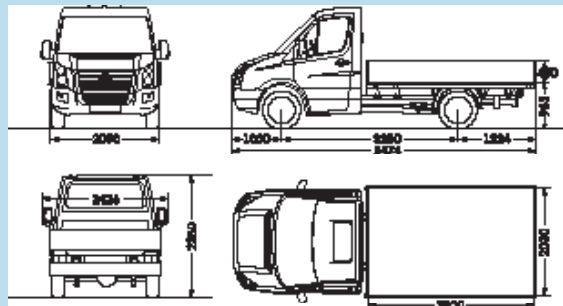

Ložná plocha	5,8 m <sup>2</sup>
Poloměr otáčení	12,3 m

**Crafter 30 valník s kabinou, střední rozvor**

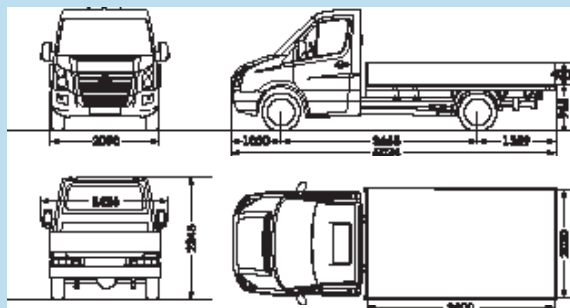

Ložná plocha	6,9 m <sup>2</sup>
Poloměr otáčení	13,5 m

**Crafter 35 valník s kabinou, krátký rozvor**

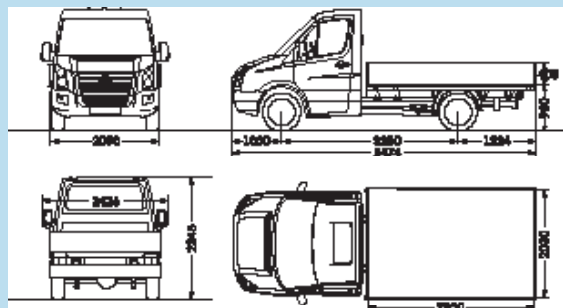

Ložná plocha	5,8 m <sup>2</sup>
Poloměr otáčení	12,3 m

**Crafter 35 valník s kabinou, střední rozvor**

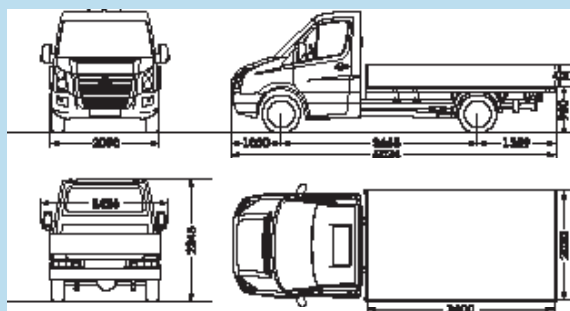

Ložná plocha	6,9 m <sup>2</sup>
Poloměr otáčení	13,5 m

**Crafter 35 valník s kabinou, dlouhý rozvor**

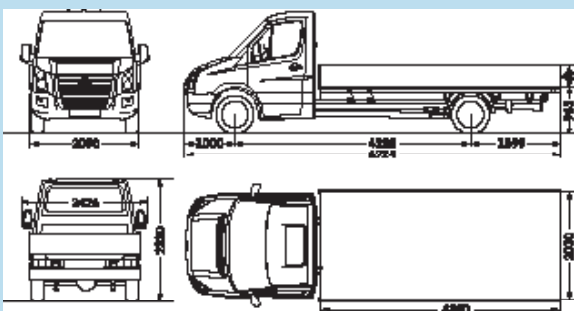

Ložná plocha	8,7 m <sup>2</sup>
Poloměr otáčení	15,6 m

Všechny rozměry vycházejí ze sériových vozidel. Uváděné hodnoty výšek se v závislosti na výbavě mohou odchýlovat cca o 40 mm. Náčrty vozidel nejsou v přesném měřítku.

Všeobecné informace najdete na straně 55.

# Rozměry.

Crafter 50 valník s kabinou, střední rozvor

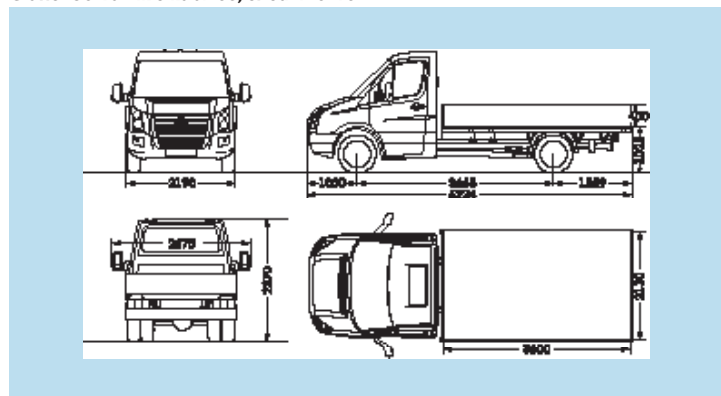

Ložná plocha	7,7 m <sup>2</sup>
Poloměr otáčení	13,5m

Crafter 50 valník s kabinou, dlouhý rozvor

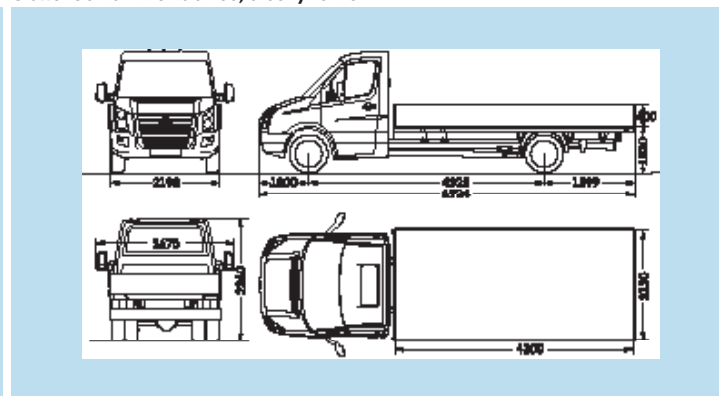

Ložná plocha	9,2 m <sup>2</sup>
Poloměr otáčení	15,6m

Crafter 30 valník s dvojkabinou, krátký rozvor

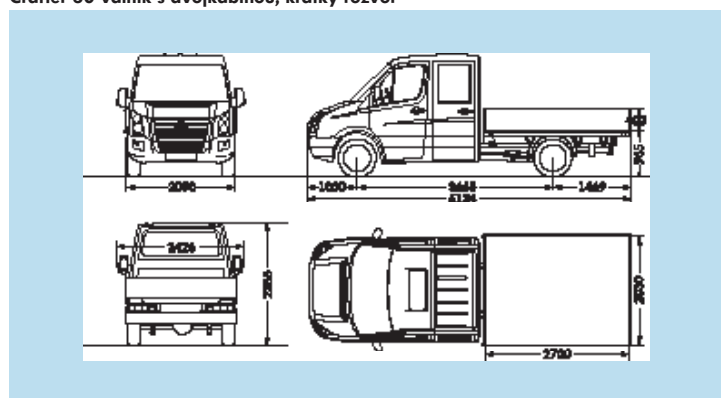

Ložná plocha	5,5 m <sup>2</sup>
Poloměr otáčení	13,5m

Crafter 35 valník s dvojkabinou, střední rozvor

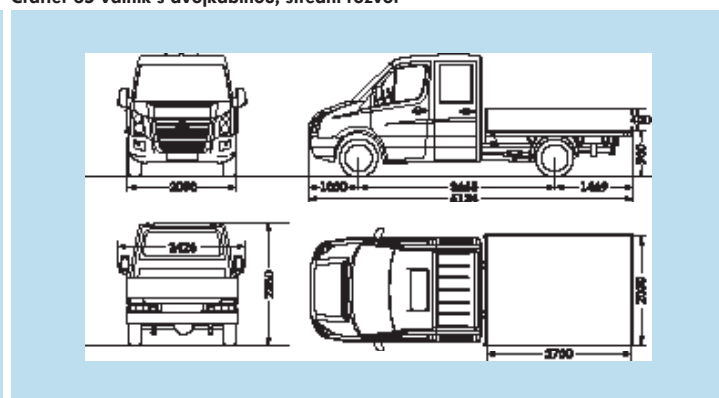

Ložná plocha	5,5 m <sup>2</sup>
Poloměr otáčení	13,5m

Crafter 35 valník s dvojkabinou, dlouhý rozvor

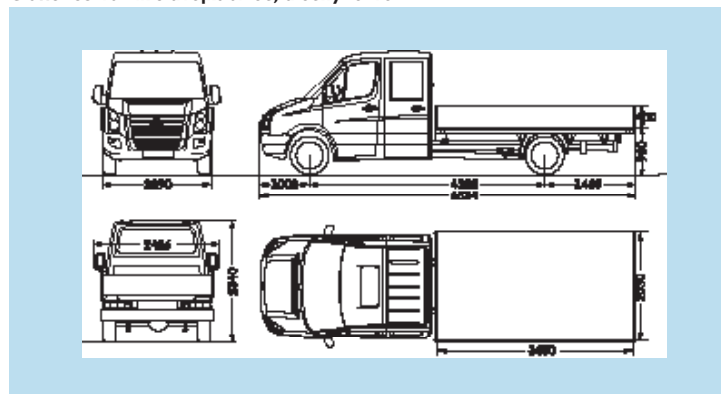

Ložná plocha	6,9 m <sup>2</sup>
Poloměr otáčení	15,6m

Crafter 50 valník s dvojkabinou, střední rozvor

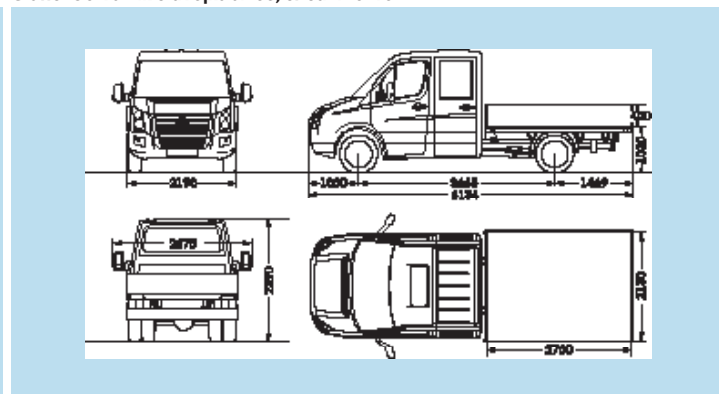

Ložná plocha	5,8 m <sup>2</sup>
Poloměr otáčení	13,5m

Crafter 50 valník s dvojkabinou, dlouhý rozvor

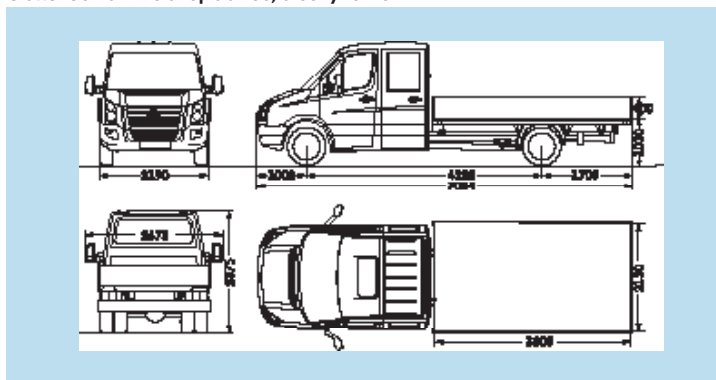

Ložná plocha	7,7 m <sup>2</sup>
Poloměr otáčení	15,6m

Všechny rozměry vycházejí ze sériových vozidel. Uváděné hodnoty výšek se v závislosti na výbavě mohou odchylovat cca o 40 mm. Nákresy vozidel nejsou v přesném měřítku.

Všeobecné informace najdete na straně 55.

# Laky.

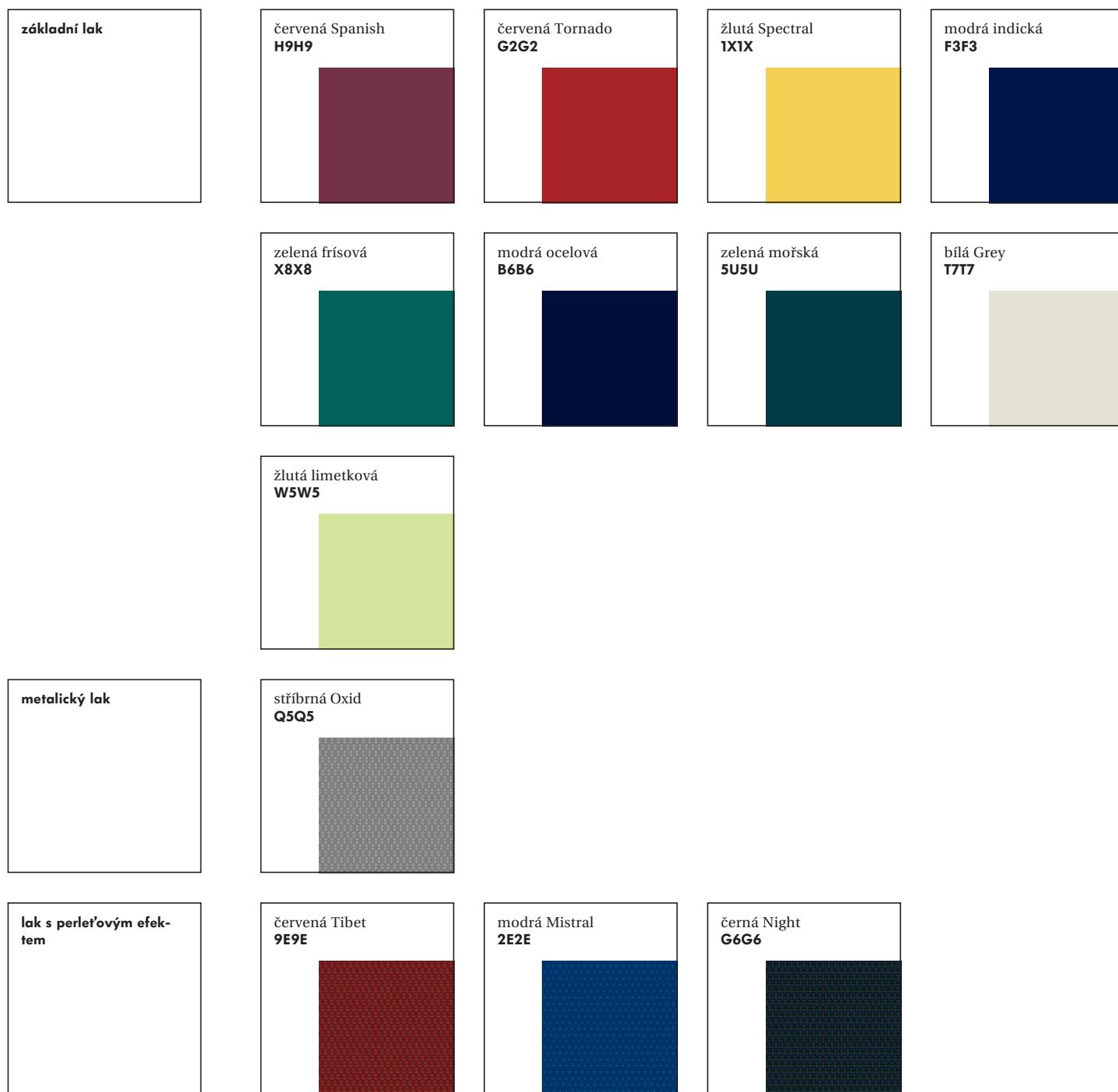

Vyobrazení na těchto stranách jsou pouze orientační, protože tiskové barvy nemohou vyjádřit sytost a brilanci laků tak, jak vypadají ve skutečnosti.

\* Výbava za příplatek.

# Potahové látky.

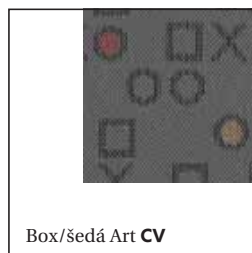
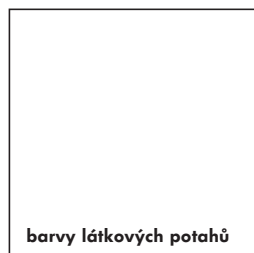



**Užitkové  
vozy**

## Jediné, co musíte udělat: svou práci.

Moderně pojatá mobilita je spojením prvotřídních vozidel se spolehlivými službami. V rámci CarePort nabízí Volkswagen Užitkové vozy ve spolupráci s firmou ŠkoFIN a se svou prodejní sítí všechny služby, které vám zajistí úspornou a efektivní mobilitu. Vzhledem k tomu, že různí zákazníci očekávají různé služby, můžete se s pomocí CarePort dostat k nejhodnější variantě pro Váš podnik různými cestami.

Volný výběr s **CarePort Individuál**: Zvolíte si přesně ty služby, které chcete – ne více, ne méně.

### CarePort Individuál.<sup>1</sup>

Financování	Pojištění	Služby	Mobilita
Leasing	Zákonné pojištění Havarijní pojištění proti všem rizikům	Záruka na nový vůz	LongLife záruka mobility mobilita nákladu – v přípravě
Úvěr	Havarijní pojištění proti vybraným rizikům	Prodloužená záruka (návazně na záruku na nový vůz)	
Sale and lease back <sup>2</sup>	Pojištění proti zranění spolucestujících <sup>3</sup>	Údržba a opravy	
Pojištění platebních povinností		Výměna pneumatik	
Security program – pojištění spoluúčasti <sup>3,4</sup>	Pojištění právní ochrany	Tankovací karty <sup>5</sup>	

<sup>1</sup> V závislosti na vozidle a jeho použití se mohou vyskytnout omezení v kombinaci se službami

<sup>2</sup> Jen pro stávající zákazníky ŠkoFINu

<sup>3</sup> Jen ve spojení s pojištěním vozidla

<sup>4</sup> Jen ve spojení s operativním nebo finančním leasingem

<sup>5</sup> Jen ve spojení s určitými leasingovými produkty

**Potřebujete-li podrobnější informace, obraťte se na svého prodejce Volkswagen Užitkové vozy.**

# Crafter

965.1191.13.15 • Tištěno v ČR

Změny vyhrazeny

Vydání: květen 2010

[www.vw-uzitkove.cz](http://www.vw-uzitkove.cz)